

RIKON
POWER TOOLS®

70-3040

Tour à Bois VSR De 30" x 40" À Usage Intensif Avec Lit Coulissant



Manuel de L'utilisateur

Enregistrez le numéro de série et la date d'achat dans votre manuel pour référence future.

Le numéro de série se trouve sur l'étiquette de spécification à l'arrière de votre machine.

Numéro de série : _____ Date d'achat : _____

Pour obtenir un soutien technique ou des questions de pièces, envoyez un courriel
techsupport@rikontools.com ou appelez sans frais au (877) 884-5167

TABLE DES MATIÈRES

Spécifications	2
Instructions de sécurité	3 - 6
Diagramme d'électricité et de câblage	5 et 20
Apprendre à connaître votre machine	7
Contenu du paquet.....	7 - 8
Installation	8
Assemblage.....	9 - 11
Opération	11 - 15
Ajustements.....	15 - 19
Entretien.....	9
Dépannage.....	21 et 22
Remarques.....	22
Diagramme des Pièces et Liste des Pièces.....	23 - 29
Accessoires	30 et 31
Garantie	31

SPÉCIFICATIONS # 70-3040

Moteur	3 HP, TEFC
Volts, Phase (Entrée)	220 V, 1 Ph
Ampli, Hertz.....	14.8 A, 50/60 Hz
Vitesse du moteur (pas de charge).	1 720 RPM
Moteur de lit coulissant.....	DC 24V
Taille de disjoncteur recommandée.....	20 AMP
Rotation de fuseau	Avant / Arrière
Balancoire sur lits	23-7/32" et 31-1/4" (590 et 794 mm)
Balancer sur la base du porte-outil.	17-13/32" et 25-7/16" (442 et 646 mm)
Distance entre les centres.	20" - 40" (508 - 1016 mm)
Vitesses.....	Variable 20 – 3,850 RPM
Plages de vitesse (3)	20 - 650; 50 – 1,750; 100 – 3,850 RPM
Filage de nez de fuseau.	1-1/4" x 8 TPI RH
Gammes de vitesse Cône de poupée	MT-2
Contre-pointe	MT-2
Trou à travers la broche d'entraînement.....	3/8" (10 mm)
Trou à travers la poupée mobile.....	3/8" (10 mm)
RAM de Contre-pointe Voyage	4-11/16" (120 mm)
Nombre de positions d'indexation.	36 (10 degrés)
Diamètre de poteau de support d'outil.....	1" (25,4 mm)
Distance broche au sol.....	44" (1118 mm)
Taille de longueur globale	61-5/8" à 81-5/8" (1565 x 2073 mm)
Largeur globale et taille de profondeur	30-1/8" x 50-3/8" (765 x 1286 mm)
Taille de la base / du support	27" x 50-3/8" (685 x 1280 mm)
Poids net	546 lbs (248 kgs)

REMARQUE : Les spécifications, photographies, dessins et informations contenus dans ce manuel représentent le modèle actuel lors de sa préparation. Des modifications et des améliorations peuvent être apportées à tout moment, sans obligation de la part de RIKON Power Tools, Inc. de modifier les unités précédemment livrées. Un soin raisonnable a été pris pour s'assurer que les informations contenues dans ce manuel sont correctes, pour vous fournir les directives pour la sécurité, l'assemblage et le fonctionnement corrects de cette machine.

SÉCURITÉ INSTRUCTIONS

IMPORTANT! La sécurité est la considération la plus importante dans le fonctionnement de cet équipement. **Les instructions suivantes doivent être suivies en tout temps.** Le non-respect de toutes les instructions énumérées ci-dessous peut entraîner un choc électrique, un incendie et/ou des blessures graves.

Cet outil a été conçu pour certaines applications. Nous recommandons fortement que cet outil ne soit pas modifié et / ou utilisé pour toute autre application que celle pour laquelle il a été conçu. Si vous avez des questions sur son application, n'utilisez pas cet outil avant de nous avoir contacté et que nous vous avons conseillé

SYMBOLES DE SÉCURITÉ



SYMBOLE D'ALERTE DE SÉCURITÉ: Indique DANGER, AVERTISSEMENT ou MISE EN GARDE. Ce symbole peut être utilisé en conjonction avec d'autres symboles ou pictogrammes.



Indique une situation dangereuse imminente, qui, si elle n'est pas évitée, pourrait entraîner la mort ou des blessures graves.



Indique une situation potentiellement dangereuse qui, si elle n'est pas évitée, pourrait entraîner la mort ou des blessures graves.



Indique une situation potentiellement dangereuse qui, si elle n'est pas évitée, pourrait entraîner des blessures mineures ou modérées.

REMARQUER: Illustré sans alerte de sécurité Le symbole indique une situation pouvant entraîner des dommages matériels.

SÉCURITÉ GÉNÉRALE

CONNAISSEZ VOTRE OUTIL ÉLECTRIQUE. Lisez attentivement le manuel du propriétaire. Apprenez les applications de l'outil, ses capacités de travail et ses dangers potentiels spécifiques.

AVANT D'UTILISER VOTRE MACHINE

Pour éviter des blessures graves et des dommages à l'outil, lisez et suivez toutes les instructions de sécurité et d'exploitation avant d'utiliser la machine.

1. **AVERTISSEMENT** Une partie de la poussière créée par l'utilisation d'outils électriques contient des produits chimiques connus de l'État de Californie pour causer le cancer, malformations congénitales, ou d'autres dommages à la reproduction.

Voici quelques exemples de ces produits chimiques :

- Plomb à partir de peintures à base de plomb.
- Silice cristalline de briques, ciment, et d'autres
- Produits de maçonnerie.
- Arsenic et chrome provenant de bois traité chimiquement.

Votre risque lié à ces expositions varie selon la fréquence à laquelle vous faites ce type de travail. Pour réduire votre exposition à ces produits chimiques: travaillez dans une zone bien aérée et travaillez avec des équipements de sécurité approuvés, tels que les masques antipoussière spécialement conçus pour filtrer les particules microscopiques.

2. **LIRE** l'ensemble du manuel du propriétaire. **EN SAVOIR** comment utiliser l'outil pour ses applications prévues.

3. **MISE À LA TERRE TOUS LES OUTILS.** Si l'outil est fourni avec un bouchon à 3 dents, il doit être branché à un réceptacle électrique à 3 contacts. La 3ème dent est utilisée pour la mise à la terre de l'outil et fournir une protection contre les chocs électriques accidentels. **NE PAS** supprimer la 3ème dent. Voir Instructions de mise à la terre sur les pages suivantes.

4. **ÉVITER UN ENVIRONNEMENT DE TRAVAIL DANGEREUX. N'UTILISEZ PAS** d'outils électriques dans un environnement humide et ne les exposez pas à la pluie.

5. **NE PAS** utiliser d'outils électriques en présence de liquides ou de gaz inflammables.

6. **TOUJOURS** garder la zone de travail propre, bien éclairée, et organisée. **NE PAS** travailler dans un environnement avec des surfaces de plancher qui sont glissantes de débris, de graisse et de cire.

7. **ÉLOIGNEZ LES VISITEURS ET LES ENFANTS. NE PAS** permettre aux gens d'être dans la zone de travail immédiate, en particulier lorsque l'outil électrique fonctionne.

8. **NE PAS FORCER L'OUTIL** pour effectuer une opération pour laquelle il n'a pas été conçu. Il fera un travail plus sûr et de meilleure qualité en effectuant seulement des opérations pour lesquelles l'outil était destiné.

9. **PORTEZ DES VÊTEMENTS APPROPRIÉS. NE PAS** porter de vêtements amples, de gants, de cravates ou de bijoux. Ces articles peuvent être pris dans la machine pendant les opérations et tirer l'opérateur dans les pièces mobiles. L'utilisateur doit porter une couverture protectrice sur ses cheveux, si les cheveux sont longs, pour l'empêcher de contacter les pièces mobiles.

10. **ENFANT DANS LA ZONE DE L'ATELIER** en retirant les clés de l'interrupteur, en débranchant les outils des prises électriques et en utilisant des cadenas.

11. **TOUJOURS DÉBRANCHER L'OUTIL DU RÉCEPTACLE ÉLECTRIQUE** lors de réglages, de changements de pièces ou de travaux de maintenance.

SÉCURITÉ INSTRUCTIONS

12. **MAINTENIR LES PROTECTEURS EN PLACE ET EN ÉTAT DE MARCHÉ.**

13. **ÉVITEZ LES DÉMARRAGES ACCIDENTELS.** Assurez-vous que le commutateur d'alimentation est en position "ÉTEINT" avant de brancher le cordon d'alimentation au réceptacle électrique.

14. **ENLEVER TOUS LES OUTILS DE MAINTENANCE** de la zone immédiate avant de tourner "ON" la machine.

15. **UTILISEZ UNIQUEMENT LES ACCESSOIRES RECOMMANDÉS.** L'utilisation d'accessoires incorrects ou inappropriés pourrait causer des blessures graves à l'opérateur et endommager l'outil. En cas de doute, consultez le manuel d'instructions qui vient avec cet accessoire particulier.

16. **NE JAMAIS LAISSER UN OUTIL FONCTIONNANT SANS SURVEILLANCE.** Tournez le commutateur d'alimentation en position "D'ÉTEINDRE". **NE PAS** laisser l'outil jusqu'à ce qu'il soit complètement arrêté.

17. **NE PAS TENIR SUR UN OUTIL.** Des blessures graves pourraient surprendre si l'outil bascule ou si vous communiquez accidentellement avec l'outil.

18. **NE PAS** stocker quoi que ce soit au-dessus ou près de l'outil où n'importe qui pourrait essayer de se tenir sur l'outil pour l'atteindre.

19. **MAINTENEZ VOTRE ÉQUILIBRE. NE VOUS** étendez PAS sur l'outil. Portez des chaussures à sole en caoutchouc résistantes à l'huile. Gardez le plancher à l'écart des débris, de la graisse et de la cire.

20. **MAINTENIR LES OUTILS AVEC SOIN.** Gardez toujours les outils propres et en bon état de fonctionnement. Gardez toutes les lames et les bits d'outil pointus, habillez les roues de meulage et changez d'autres accessoires abrasifs lorsqu'ils sont portés.

21. **À CHAQUE FOIS, VÉRIFIEZ S'IL Y A DES PIÈCES ENDOMMAGÉES AVANT D'UTILISER L'OUTIL.** Vérifiez soigneusement tous les gardes pour s'assurer qu'ils fonctionnent correctement, ne sont pas âgés de barrage, et exécutent leurs fonctions prévues. Vérifiez l'alignement, la liaison ou la rupture des pièces mobiles. Un garde ou une autre pièce endommagée doit être immédiatement réparé ou remplacé.

22. **NE PAS UTILISER L'OUTIL LORSQUE VOUS ÊTES FATIGUÉ OU SOUS L'INFLUENCE DE DROGUES, DE MÉDICAMENTS OU D'ALCOOL.**

23. **SÉCURISER TOUT LE TRAVAIL.** Utilisez des pinces ou des gabarits pour fixer la pièce de travail. C'est plus sûr que d'essayer de tenir la pièce de travail avec vos mains.

24. **RESTEZ EN ALERTE, VEILLENZ À CE QUE VOUS FAITES ET UTILISEZ LE SENS COMMUN LORSQUE VOUS UTILISEZ UN OUTIL ÉLECTROPORATIF.** Un moment d'inattention pendant l'utilisation des outils électriques peut entraîner des blessures graves.

25. **TOUJOURS PORTER UN MASQUE ANTI-POUSSIÈRE POUR EMPECHER D'INHALER LES POUSSIÈRES DANGEREUSES OU LES PARTICULES AÉRIENNES,** y compris la poussière de bois, la poussière de silice cristalline et la poussière d'amiante. Éloigner les particules du visage et du corps. Toujours utiliser l'outil dans un endroit bien ventilé et assurer un dépoussiérage adéquat. Utilisez le système de dépoussiérage autant que possible. L'exposition à la poussière peut causer des lésions respiratoires graves et permanentes ou d'autres lésions, notamment une silicose (une maladie pulmonaire grave), un cancer et la mort. Évitez de respirer la poussière et évitez tout contact prolongé avec la poussière. Permettre à la poussière de pénétrer dans la bouche ou les yeux ou de se déposer sur la peau peut favoriser l'absorption de substances nocives. Utilisez toujours une protection respiratoire approuvée par NIOSH / OSHA, bien ajustée et adaptée à la poussière, et lavez les zones exposées à l'eau et au savon.

26. **UTILISEZ UN CORDON DE RALLONGE APPROPRIÉ EN BON ÉTAT.** Lorsque vous utilisez une rallonge, veillez à en utiliser une suffisamment lourde pour supporter le courant que votre produit consommera. Le tableau de la page suivante indique la taille à utiliser en fonction de la longueur du cordon et de l'intensité nominale indiquée sur la plaque signalétique. En cas de doute, utilisez la prochaine jauge plus lourde. Plus le numéro de calibre est petit, plus le diamètre de la rallonge est large. En cas de doute sur la taille appropriée d'une rallonge, utilisez une rallonge plus courte et plus épaisse. Un cordon de taille insuffisante provoquera une chute de tension, entraînant une perte de puissance et une surchauffe.

UTILISEZ UNIQUEMENT UN CÂBLE D'EXTENSION À 3 FILS DOTÉ D'UNE FICHE DE MISE À LA TERRE À 3 BROCHES ET D'UN RÉCIPIENT À 3 PÔLES QUI ACCEPTE LA FICHE DE L'OUTIL.

27. **INFORMATION ADDITIONNELLE** concernant le bon fonctionnement de ce produit est disponible auprès de :

- Power Tool Institute
1300 Avenue Summer
Cleveland, OH 44115-2851
www.powertoolinstitute.org
- Conseil national de sécurité
1121 Spring Lake Drive
Itasca, IL 60143-3201
www.nsc.org
- American National Standards Institute 25
West 43rd Street, 4e étage
New York, NY 10036
www.ansi.org
- ANSI 01.1 Exigences de sécurité pour les machines à bois et les
La réglementation du département
du Travail des États-Unis
www.osha.gov

28. **CONSERVEZ CES INSTRUCTIONS.** Consultez-les fréquemment et utilisez-les pour instruire les autres.

SÉCURITÉ INSTRUCTIONS

SÉCURITÉ ÉLECTRIQUE

AVERTISSEMENT CET OUTIL DOIT ÊTRE MIS À LA TERRE LORS DE SON UTILISATION POUR PROTÉGER L'OPÉRATEUR DES ÉLECTROCUTIONS.

EN CAS DE DYSFONCTIONNEMENT OU DE PANNE,

La mise à la terre der la voie de la moindre résistance pour le courant électrique et réduit le risque de choc électrique. Cet outil est équipé d'un cordon électrique doté d'un conducteur de mise à la terre et nécessite une prise de mise à la terre (non incluse). La prise **DOIT** être branchée à un réceptacle électrique correspondant qui est correctement installé et mis à la terre conformément à **TOUS** les codes et ordonnances locaux.

NE MODIFIEZ AUCUNE PRISE. S'il ne s'adapte pas au réceptacle électrique, faites installer le réceptacle électrique approprié par un électricien qualifié.

CONNEXION ELECTRIQUE INCORRECTE de là le conducteur de mise à la terre d'équipement peut avoir comme conséquence le risque de choc électrique. Le conducteur avec l'isolation verte (avec ou sans bandes jaunes) est le conducteur de mise à la terre d'équipement. **NE PAS** connecter le conducteur d'équipement à la mise à la terre à un terminal en direct en cas de réparation ou de remplacement du cordon électrique ou de la prise est nécessaire.

VÉRIFIEZ auprès d'un électricien qualifié ou du personnel de service si vous ne comprenez pas parfaitement les instructions de mise à la terre ou si vous n'êtes pas sûr que l'outil soit correctement mis à la terre lors de l'installation ou du remplacement d'une fiche.

Cet outil est destiné à être utilisé sur un circuit doté d'une prise électrique de 220 volts. La **FIGURE A** montré le type de prise électrique 220v, 3 fils et prise électrique qui a un conducteur de mise à la terre requis.

* Les codes électriques canadiens exigent que les rallonges soient de type SJT ou supérieur.

** L'utilisation d'un adaptateur au Canada n'est pas acceptable

Exemple de prise 220 volts requise pour cette machine.

FIG. A



NEMA 6-20P

Consultez un électricien qualifié si la distance entre la machine et le panneau électrique est supérieure à 30 pieds.

CORDONS D'EXTENSION

AVERTISSEMENT L'UTILISATION D'UN CORDON D'EXTENSION AVEC CETTE MACHINE N'EST PAS RECOMMANDÉE. POUR UNE ALIMENTATION ET UNE SÉCURITÉ OPTIMALE, BRANCHEZ L'APPAREIL DIRECTEMENT À UNE PRISE ÉLECTRIQUE DÉDIÉE ET MISE À LA TERRE, SITUÉE DANS LE PROLONGEMENT DU CORDON FOURNI AVEC L'APPAREIL.

SI UNE RALLONGE DOIT ÊTRE UTILISÉE, ELLE NE DEVRAIT ÊTRE UTILISÉE QUE POUR UN FONCTIONNEMENT LIMITÉ DE LA MACHINE. LA RALLONGE DOIT ÊTRE AUSSI COURT QUE POSSIBLE EN LONGUEUR, ET AVOIR UNE TAILLE DE JAUGE MINIMALE DE 14AWG.

UTILISEZ UNIQUEMENT UN CORDON DE RALLONGE À 3 FILS QUI A LE TYPE APPROPRIÉ DE PRISE DE MISE À LA TERRE À 3 BROCHES QUI CORRESPOND À LA PRISE À 3 BROCHES DE LA MACHINE ET AUSSI LE RÉCEPTACLE À 3 PÔLES QUI ACCEPTE LA PRISE DE L'OUTIL.

AVERTISSEMENT Vérifiez les rallonges avant chaque utilisation. Si endommagé remplacer immédiatement. N'utilisez jamais un outil dont le cordon est endommagé, car toucher la zone endommagée pourrait provoquer un choc électrique et causer des blessures graves.

Utilisez une rallonge appropriée. N'utilisez que les cordons répertoriés par les Laboratoires des souscripteurs (UL). D'autres rallonges peuvent provoquer une tension de ligne de chute, entraînant une perte de puissance et une surchauffe de l'outil. Lorsque vous utilisez un outil électrique à l'extérieur, utilisez une rallonge extérieure portant la mention "W-A" ou "W". Ces cordons sont évalués pour une utilisation extérieure et réduisent le risque de choc électrique.

AVERTISSEMENT Gardez la rallonge loin de la zone de travail. Positionnez le cordon de manière à ce qu'il ne se coince pas avec du bois, des outils ou d'autres obstructions lorsque vous travaillez avec un outil électrique.

REMARQUE: Le SCHÉMA DE CÂBLAGE pour le tour # 70-3040 est indiqué à la page 20.

Le boîtier de commande de l'onduleur CA situé à l'arrière de la poupée ne nécessite aucune programmation. C'est préprogrammé en usine. Les boutons et le bouton sur la face de l'onduleur ne doivent pas être modifiés. Utilisez uniquement les 5 commandes électroniques à l'avant de la poupée pour faire fonctionner le tour.



CE SYMBOLE SIGNIFIE QUE CET OUTIL EST INSCRIT PAR LES SERVICES DE TEST INTERTEK, AUX ÉTATS-UNIS ET AUX NORMES CANADIENNES.

SÉCURITÉ INSTRUCTIONS

CONSIGNES DE SÉCURITÉ SPÉCIFIQUES POUR LES TOURS À BOIS

Cette machine est destinée au façonnage, au lissage et à la finition des bois naturels et massifs. Les dimensions admissibles de la pièce doivent être respectées (voir Spécifications techniques). Toute autre utilisation non spécifiée, y compris la modification de la machine ou l'utilisation de pièces non testées et approuvées par le fabricant de l'équipement, peut entraîner des dommages imprévus et annuler la garantie.

ATTENTION: L'utilisation de ce tour présente encore des risques qui ne peuvent être éliminés par le fabricant. Par conséquent, l'utilisateur doit être conscient que les machines à travailler le bois sont dangereuses si elles ne sont pas utilisées avec soin et toutes les précautions de sécurité sont respectées.

1. Ne pas utiliser cette machine jusqu'à ce que vous ayez lu toutes les instructions suivantes.
2. N'essayez pas de faire fonctionner cette machine jusqu'à ce qu'elle soit complètement assemblée.
3. Ne pas tourner sur cette machine si des pièces sont endommagées ou manquantes.
4. Cette machine doit être correctement mise à la terre.
5. Si vous n'êtes pas familier avec le fonctionnement de la machine, obtenir l'aide d'une personne qualifiée.
6. Portez toujours des lunettes de protection et une protection auditive approuvées lors de l'utilisation de cette machine.
7. Portez toujours un masque antipoussière et utilisez une collecte adéquate de poussière et une ventilation adéquate.
8. Ne portez pas de vêtements amples ou de bijoux lorsque vous utilisez cette machine. Gardez les cheveux longs attachés en arrière.
9. Assurez-vous toujours que l'interrupteur d'alimentation est en position OFF avant de brancher la machine.
10. Assurez-vous toujours que l'interrupteur d'alimentation est en position OFF et que la machine est débranchée lorsque vous effectuez un nettoyage, un assemblage, une opération de configuration ou lorsqu'elle n'est pas utilisée.
11. Utilisez uniquement des outils de tour pointus. Des outils émoussés peuvent endommager votre travail et ne sont pas sûrs à utiliser.
12. Lorsque vous tournez d'un centre à l'autre, assurez-vous que le couvre-chef et le hayon sont bien ajustés contre la pièce de travail.
13. Lors du tournage de la plaque frontale, ébauchez la pièce près de la forme finie avant de la visser sur la plaque frontale.
14. Ne jamais bloquer les outils dans la pièce ou prendre trop grand d'une coupe.
15. Assurez-vous qu'il n'y a pas de nœuds lâches, de clous, d'agrafes, de saletés ou d'objets étrangers dans la pièce à tourner.
16. Le bois ne doit pas être déformé, fissuré ou avoir des joints de colle mal faits ou durcis.
17. Essayez de faire tourner la pièce pour vous assurer qu'elle ne touche pas le banc du tour ou le porte-outil avant de mettre le tour en marche.
18. Démarrez le tour à faible vitesse pour vérifier les paramètres, puis augmentez la vitesse au niveau souhaité pour travailler.
19. Les basses vitesses sont les meilleures pour le bouillon rugueux, et pour les morceaux de travail de long ou grand diamètre.
20. En cas de vibration excessive, arrêtez le tour pour vérifier les réglages de la pièce entre les centres ou sur les plaques frontales.
21. Pour le ponçage ou l'application de finitions, retirez le porte-outil de la machine. Utilisez des vitesses faibles pour éviter l'accumulation de chaleur.
22. Ne pas engager le verrouillage de la broche lorsque le tour tourne et assurez-vous de désengager le verrouillage de la broche lorsque vous avez terminé de travailler pour éviter d'endommager la machine la prochaine fois que le tour est mis en marche.
23. N'arrêtez jamais la machine en saisissant la pièce de travail, la facette ou la roue à main. Laissez la machine s'arrêter toute seule.
24. L'utilisation d'accessoires ou d'accessoires non recommandés peut vous blesser et endommager votre machine.
25. Retirez les matériaux ou les débris de la zone de travail. Gardez le sol et la zone de travail propre et propre.
26. Conservez ces instructions pour référence future.

Le manuel de ce propriétaire n'est pas une aide à l'enseignement et est destiné à montrer l'assemblage, les ajustements et l'utilisation générale.

AVERTISSEMENT DE LA PROPOSITION 65 DE LA CALIFORNIE :



AVERTISSEMENT : Le forage, la sciage, le ponçage ou l'usinage des produits du bois peuvent vous exposer à la poussière de bois, une substance connue de l'État de Californie pour causer le cancer. Évitez d'inhaler de la poussière de bois ou utilisez un masque antipoussière ou d'autres mesures de protection personnelle. Pour plus d'informations, rendez-vous sur www.P65Warnings.ca.gov/wood.

APPRENDRE À CONNAÎTRE VOTRE MACHINE

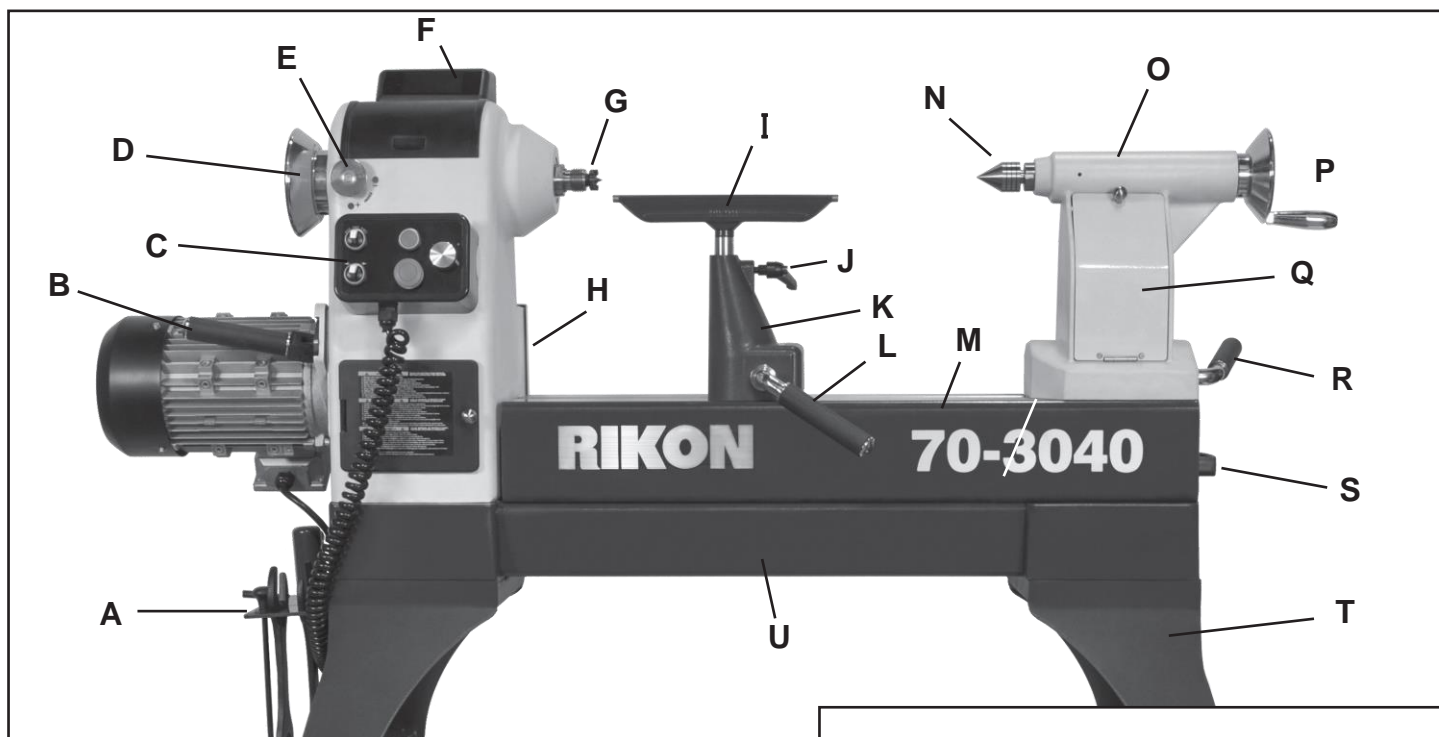

- | | |
|--|---|
| A. Porte-outils | M. Lit coulissant supérieur |
| B. Moteur et poignée de verrouillage | N. 60 ° centre |
| C. Commandes électroniques | O. Assemblage de la poupée mobile |
| D. Volant extérieur | P. Volant de poupée mobile |
| E. Verrouillage de broche | Q. Stockage de contre-poupée |
| F. Lecture de vitesse numérique | R. Poignée de verrouillage de poupée mobile |
| G. Broche avec centre d'éperon | S. Poignée de lit coulissant |
| H. Boîtier de commande de l'onduleur (arrière) | T. Jambes (2) |
| I. Support d'outils PRO 12" | U. Lit inférieur tour à bois |
| J. Poignée de verrouillage du porte-outil | V. Supports de tablette (4) |
| K. Ensemble de base de support d'outil | W. Extension de la hauteur du repose-outil |
| L. Poignée de verrouillage de la base du porte-outil | |

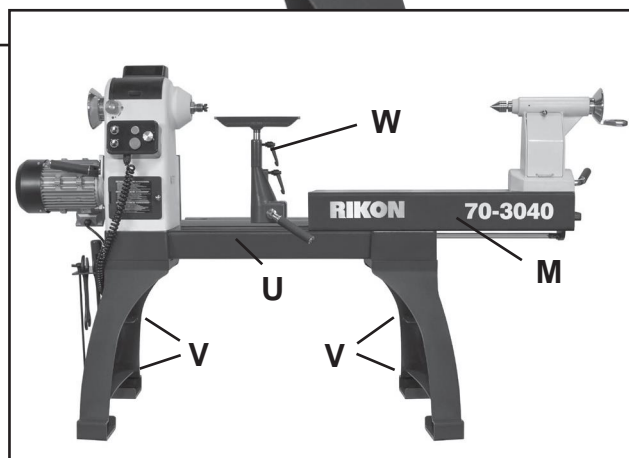

CONTENU DU PAQUET

Le tour à bois VSR de 30" x 40" à usage intensif est expédié complet dans une seule boîte.

Déballage et Nettoyage

1. Retirez soigneusement tout le contenu du carton d'expédition. Comparez le contenu avec la liste des contenus pour vous assurer que tous les articles sont pris en compte, avant de jeter tout matériel d'emballage. Placer les pièces sur une surface protégée pour une identification et un assemblage facile. Si des pièces sont manquantes ou cassées, veuillez contacter le service clientèle RIKON (877- 884-5167) dès que possible pour les remplacer. N'ALLUMEZ PAS votre machine si l'un de ces éléments manque. Vous pourriez vous blesser ou endommager la machine.
2. Signalez tout dommage d'expédition à votre distributeur local. Prenez des photos pour toute réclamation d'assurance possible.
3. Nettoyez toutes les surfaces protégées contre la rouille avec de la graisse ordinaire ou un détachant. Ne pas utiliser; essence, diluant à peinture, essences minérales, etc. Ils peuvent endommager les surfaces peintes. Nettoyez soigneusement sous la poupée, la poupée mobile et le corps du porte-outil.
4. Appliquer une couche de cire de pâte sur toutes les surfaces usinées pour prévenir la rouille. Essuyer toutes les pièces à fond avec un chiffon propre et sec.
5. Mettez de côté le matériel d'emballage et le carton d'expédition. Ne le jetez pas tant que la machine n'a pas été configurée et ne fonctionne pas correctement.

CONTENU DE PAQUET

CONTENU DU PAQUET

Assemblage de banc de tour

- A. Ensemble moteur
- B. Commandes électroniques
- C. Assemblage de poupée
- D. Assemblage de base de repos d'outil
- E. Assemblage de la poupée mobile
- F. Lit coulissant supérieur du tour
- G. Lit de tour

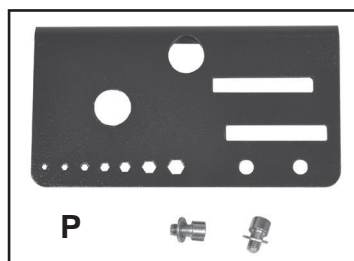
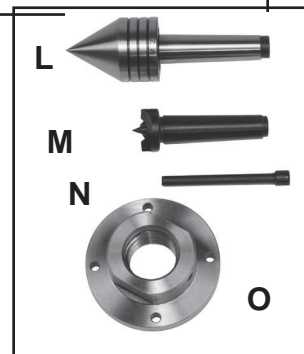
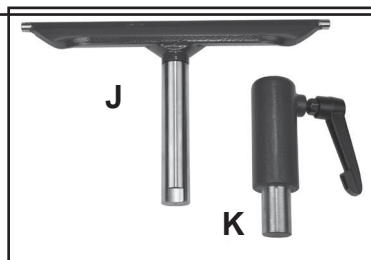
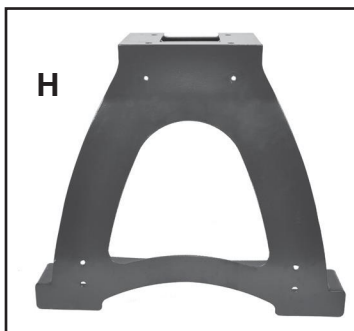
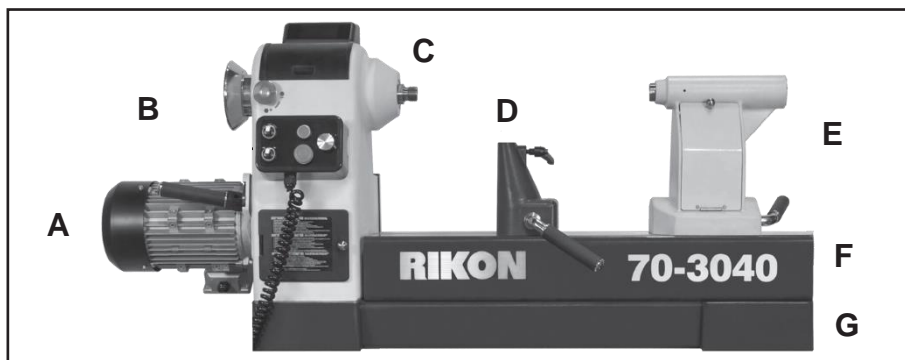

- H. Jambes (2)
- I. Boulons (8) et rondelles (16)
- J. 12" Repose-outils
- K. Extension de hauteur de repos d'outil
- L. Centre en direct à 60°
- M. Stimuler Centre
- N. Petite barre de knockout pour le point central d'éperon
- O. Plaque frontale 3-3 / 8 "
- P. Porte-outils et boulons (2)
- Q. Volant de poupée mobile
- R. Poignée avec boulons (2)
- S. Longue barre à élimination directe
- T. Clés hexagonales (7) -2,5,3,4,5, 6, 8 et 10mm
- U. Clés (2) 13/16 17/19mm
- V. Clés (2) 38/46mm
- W. Pads de pied en caoutchouc (4)
- X. Manuel (non montré)

INSTALLATION

DÉMÉNAGEMENT ET INSTALLATION DE TOUR

⚠ MISE EN GARDE Le tour est TRÈS lourd - plus de 470 livres! Un chariot élévateur, un palan, un transpalette ou une aide supplémentaire seront nécessaires pour assembler la machine. Il est préférable d'assembler la machine dans un endroit ouvert et bien éclairé près de l'endroit où elle finira par résider.

Lorsque vous déplacez un tour assemblé, N'UTILISEZ PAS l'ensemble de poupée, le moteur, le porte-outil ou la poupée mobile, car cela pourrait endommager la machine. Utilisez un chariot élévateur ou un transpalette sous le lit ou les pieds du tour pour soulever et déplacer la machine. Des sangles ou des lattes placées sous le banc du tour peuvent également être utilisées pour soulever et déplacer la machine.

1. Retirez délicatement la machine de la palette d'expédition. Ne poussez pas ni ne soulevez le tour par la poupée, la poupée mobile ou les porte-outils car cela pourrait endommager la machine. Voir pages 9 et 11 pour les instructions de montage du tour.

2. Positionnez la machine sur une fondation solide et de niveau, située dans une zone suffisamment spacieuse à l'avant et à l'arrière du tour pour travailler et se déplacer autour du tour. Pour une alimentation et une sécurité optimale, le tour doit être branché directement dans une prise électrique mise à la terre dédiée qui se trouve dans la longueur de cordon fournie de la machine. L'utilisation d'une rallonge n'est pas recommandée.

3. Alignez la machine de sorte que pendant l'utilisation, aucun débris ou rebond tournant ne fasse face aux allées, aux portes ou à d'autres zones de travail dans lesquelles les passants peuvent se trouver. Ne pas placer ou utiliser la machine dans des conditions humides ou mouillées.

4. Une fois en place dans votre atelier, nivelez la machine avec des cales ou les pieds réglables en option. Ou, si le sol est de niveau, fixez la machine au sol avec des tire-fond (non fournis). Retirez les pieds réglables (le cas échéant) et utilisez les trous dans le bas des pieds de la jambe à cet effet.

ASSEMBLAGE

REMARQUE : Les pièces répertoriées dans les instructions se réfèrent soit au contenu de l'emballage à la page 8 (A, B, C.), et / ou au diagramme des pièces et à la liste des pièces aux pages 23 et 29 (la feuille A, pièce n ° 4 est répertoriée comme # A4, etc.).

AVERTISSEMENT LA MACHINE NE DOIT PAS ÊTRE BRANCHÉE ET L'INTERRUPTEUR DOIT ÊTRE EN POSITION OFF JUSQU'À CE QUE L'ASSEMBLAGE SOIT TERMINÉ.

INSTALLER LES TAMPONS OU PIEDS SUR LES JAMBES

Le 70-3040 Tour à bois a une hauteur de plancher à fuseau de 44".

Si cette hauteur de travail est très bien, alors le tour à bois peut être utilisé tel qu'il est.

1. Installez les 4 coussinets de pied en caoutchouc fournis (W, #F8) sur le fond des pattes de tour à bois (H, #F1) pour réduire toute vibration possible ou tour à bois « marche » pendant l'utilisation. Figure 1.

2. Assembler les jambes au corps tour à bois. Voir page 10.

Pour une meilleure stabilité, il est recommandé que le tour à bois soit boulonné au sol. Le fond des pieds de la tour à bois a des trous pour permettre aux attaches de les boulonner au sol. Les fixations (boulons à la traîne, vis, rondelles, etc.) ne sont pas fournies.

REMARQUE : Si la tour à bois doit être boulonnée en permanence au sol, NE PAS installer les pieds réglables (voir ci-dessous) qui utilisent également les trous dans les pieds pour l'installation. Les blocs ou les cales de riser devront être faits par l'utilisateur pour mettre sous les jambes pour niveler la tour à bois et/ou élever la hauteur de la tour à bois avant de boulonner la tour à bois au sol.

Si la hauteur de travail de 44 pouces est trop basse, alors un ensemble de quatre pieds réglables (#70-972) sont disponibles pour être installé sur le fond des jambes. Figure 2. Ces pieds peuvent être installés sur les jambes si les coussinets en caoutchouc sont installés ou non.

Voir la page 30 pour plus d'informations sur ces accessoires.

1. Avant de fixer les pieds au banc du tour, installez les quatre pieds réglables en option sur le bas des pieds. Celles-ci augmenteront la hauteur de la broche de 44 "d'environ 1-3 / 4" à 2-1 / 2" de plus.

2. Les pieds réglables ont deux écrous hexagonaux et rondelles assemblés sur leurs arbres filetés. Retirez l'écrou supérieur et la rondelle (Fig. 3, A) et laissez l'écrou inférieur et la rondelle sur l'arbre. L'écrou inférieur sera utilisé pour régler le niveau du tour ultérieurement. Figure 3.

3. Insérez la tige filetée dans le trou au bas de la jambe et réinstallez la rondelle supérieure et l'écrou sur la tige pour fixer le pied sur la jambe. Ne serrez pas complètement l'écrou pour l'instant.

4. Installez les trois autres pieds réglables sur les trois autres jambes en suivant les étapes 2 et 3 ci-dessus.

5. Assembler les jambes au corps tour à bois. Voir page 10.



FIG. 1

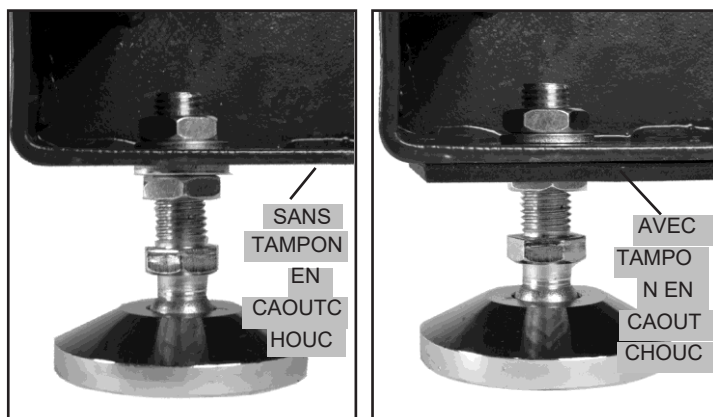

A FIG. 2 B

REMARQUE : Pour plus de clarté, les figures 2A et 3 sont indiquées sans les coussinets anti-vibration en caoutchouc fixés sur le fond des pattes tour à bois.

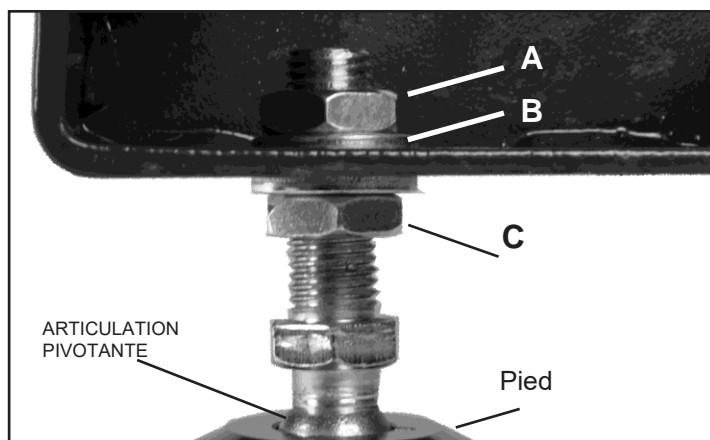

FIG. 3

REMARQUE : Une fois que la tour à bois est assemblée et à son emplacement final, ajustez le bas de l'écrou (s) (Fig. 3, C) qui sont juste sous le bas du pied pour régler la hauteur désirée de fuseau et pour niveler la tour à bois. Une fois réglés, serrez les écrous supérieurs pour fixer les pieds réglables en position.

ASSEMBLAGE

INSTALLER LE LIT TOUR À BOIS SUR LES JAMBES

1. Placez les deux jambes (H, #F1) à environ 45-1/4" d'écart de mesure des bords extérieurs. Assurez-vous que les supports d'étagère sur les jambes sont orientés vers l'intérieur, vers l'autre. Figure 4.

2. Fixez les contre-poupées (E, # D3A) et la base du porte-outil (D, # A10) au banc de tour coulissant (F, # C8A) en serrant leurs poignées de verrouillage. Voir page 11 de ce manuel pour savoir comment effectuer ces réglages.

REMARQUE : Pour alléger le poids de l'assemblage du lit, le stock de queue et l'assemblage de base de repos d'outil peuvent être enlevés du tour à bois.

- À l'extrémité droite du lit coulissant, avec une clé hexagonale de 5 mm, desserrez le boulon (# C25) de sorte que la rondelle d'arrêt décalée (# C7) pivote sous la surface du lit. Fig.5.
- Desserrez la poignée de la poupée mobile (# D12) et faites glisser l'assemblage de la poupée mobile de l'extrémité du tour.
- Desserrez la poignée de la base du porte-outil (# A3) et faites glisser l'assemblage de la base du porte-outil hors de l'extrémité du tour.

3. Avec l'aide de 4 amis ou plus, d'un palan ou d'un élévateur à fourche, soulevez le banc de tour et positionnez-le soigneusement sur les pieds du support pour aligner les 8 trous de boulon.

MISE EN GARDE Soulevez le corps du tour à bois par le dessous du lit uniquement, et non par les ensembles moteur, poupée, poupée mobile ou porte-outils. Empêcher le tour à bois de basculer, car la tête de manche est extrêmement lourde.

4. Fixez le banc du tour aux pieds du support à l'aide des huit rondelles (I, # F2), des rondelles à ressort (# F3) et des boulons à tête hexagonale (# F4). La figure 6 montre 4 boulons fixant les jambes à l'extrémité de la poupée du tour.

5. Le tour peut maintenant être déplacé dans son emplacement final pour tourner. S'ils ont été retirés précédemment (étape 2 REMARQUE ci-dessus), réinstallez le porte-outil et la poupée mobile sur le banc du tour.

6. Si les jambes ont été assemblées avec les pieds réglables en option (voir page 9), les pieds peuvent maintenant être réglés. Ajuster l'écrou du fond(s), Fig. 3C, qui sont juste sous le fond du pied pour régler votre hauteur de fuseau désiré et de niveler la tour à bois. Une fois réglé, puis resserrer les écrous supérieurs, Fig. 3A, pour fixer les pieds en position.

INSTALLER DES ÉTAGÈRES DE STOCKAGE

(FACULTATIF)

Une ou deux étagères peuvent être ajoutées entre les pieds pour ranger les outils, retourner les fournitures ou pour ajouter un poids de maintien supplémentaire au tour avec des sacs de sable ou des blocs de ciment. Chaque pied a 2 jeux de supports, un bas et un haut, pour monter et fixer vos étagères faites maison. Utilisez des 2x4 et du contreplaqué épais pour construire ces étagères selon vos besoins spécifiques de conception ou de stockage. (Plans non fournis).

REMARQUE : L'installation d'une étagère pleine grandeur entre les pieds assemblés n'est pas possible. Alors, construisez vos étagères en morceaux qui peuvent être fixés ensemble en place sur les supports.

Fig.7.

AVERTISSEMENT

LA MACHINE NE DOIT PAS ÊTRE BRANCHÉE ET L'INTERRUPTEUR D'ALIMENTATION DOIT ÊTRE EN POSITION D'ARRÊT JUSQU'À CE QUE L'ASSEMBLAGE SOIT TERMINÉ.

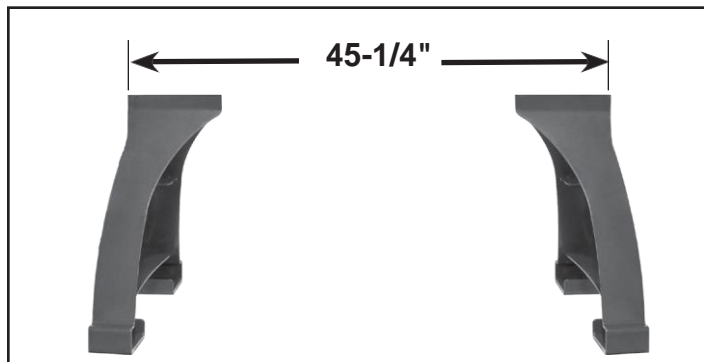

FIG. 4

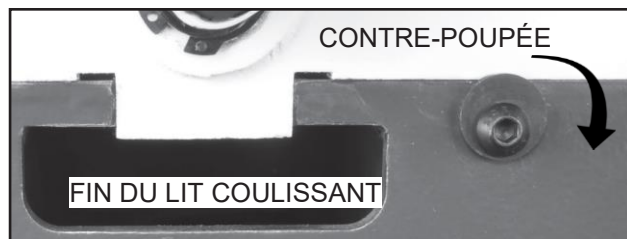

FIG. 5

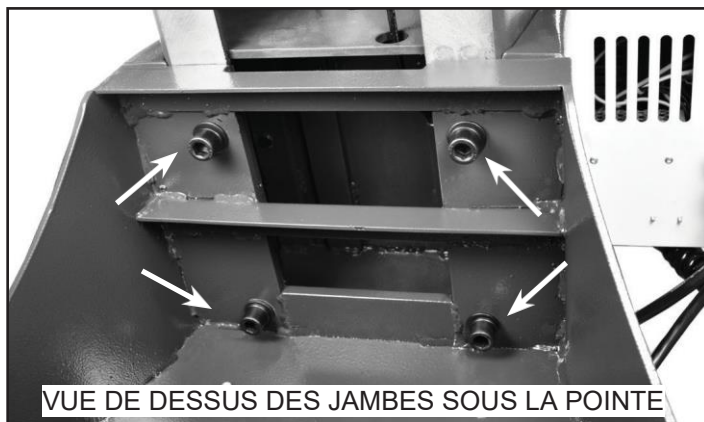

FIG. 6

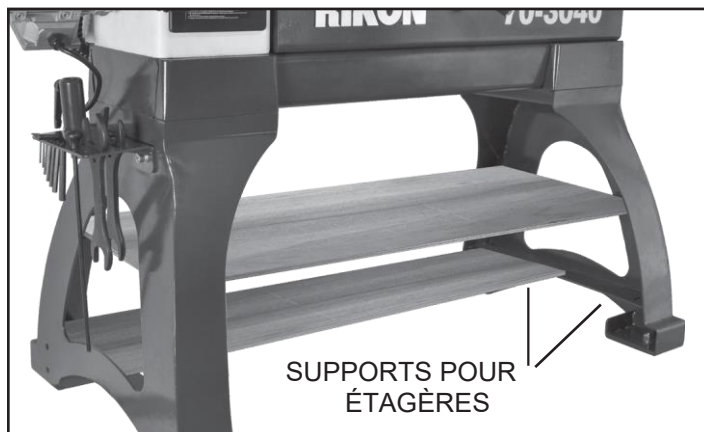

FIG. 7

ASSEMBLAGE

INSTALLER LE PORTE-OUTILS

Installez le porte-outil (P, # F5) sur la surface extérieure du pied gauche ou droit (H, # F1) avec les deux rondelles et les vis de montage à tête hexagonale (P, # F6,7) fournies. Ce support comprend plusieurs trous pour un rangement pratique des clés, centres, porte-outils et autres accessoires de tour. Figure 8.



FIG. 8

INSTALLER LA ROUE À MAIN DE QUEUE

Installez le volant de la poupée mobile (Q, # D8A) sur la broche arrière de l'ensemble de l'arbre (plume) (# D6A). Fixez avec les 2 vis de réglage sur les 2 zones de broche plates avec la clé hexagonale de 3 mm fournie. Figure 9 A.

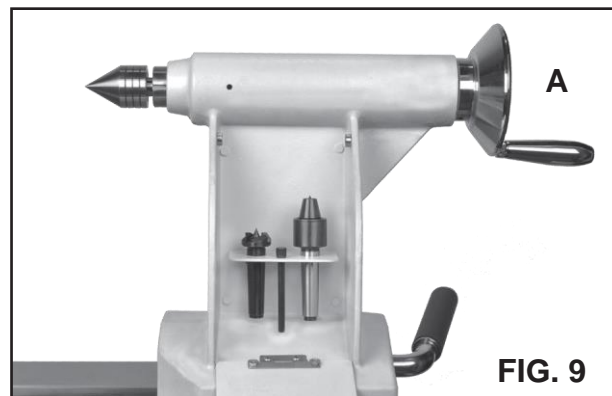

FIG. 9

STOCKAGE DE QUEUE

Pour un stockage supplémentaire des éperons et des centres sous tension, la contre-pointe dispose d'un petit porte-outil derrière la porte battante avant. Il contiendra également la courte barre de défonçage utilisée pour retirer le point amovible du centre de l'éperon. Figure 9.

INSTALLER LA POIGNÉE DU LIT COULISSANT

Installez la poignée (R, # C9) sur l'extrémité droite du lit coulissant avec les deux vis hexagonales (# C10) fournies. Figure 10.



FIG. 10

REMARQUE : L'INSTALLATION DE CETTE POIGNÉE EST FACULTATIVE.

Cette poignée ne doit PAS être utilisée pour déplacer ou soulever la tour à bois. Si jamais le lit coulissant ne fonctionne pas en raison d'un problème moteur ou mécanique, le mécanisme de vis motorisé (#E17) peut être désengagé en enlevant les deux extrémités Cotter Pins (#E12). Ensuite, le lit coulissant sera libre d'être déplacé en tirant ou en poussant avec la poignée d'extrémité. Voir page 15.

OPÉRATION

CONTRÔLES DE REPOS D'OUTILS - Figure 11

A. POIGNÉE DE VERROUILLAGE DU CORPS D'OUTIL: Cette poignée à levier à came verrouille le corps du porte-outil en position sur le banc du tour. Déverrouillez la poignée pour positionner le porte-outil à n'importe quel endroit le long du banc du tour. Serrez la poignée lorsque le porte-outil est correctement positionné pour pouvoir tourner la pièce en toute sécurité. Reportez-vous à la page 17 pour savoir comment régler la tension de verrouillage.

B. POIGNÉE DE VERROUILLAGE DU REPOSE-OUTIL: Verrouille le repos de l'outil en position pour soutenir vos outils pendant le virage. Débloquez la poignée pour ajuster le repose-outils à un angle ou à une hauteur spécifique. Resserrer la poignée lorsqu'elle est bien positionnée.

REMARQUE : La poignée est chargée de ressort sur son boulon interne. Pour changer la position de poignée, retirez la poignée, tournez-la vers la position que vous désirez, puis relâchez la poignée et elle s'alignera sur le boulon.

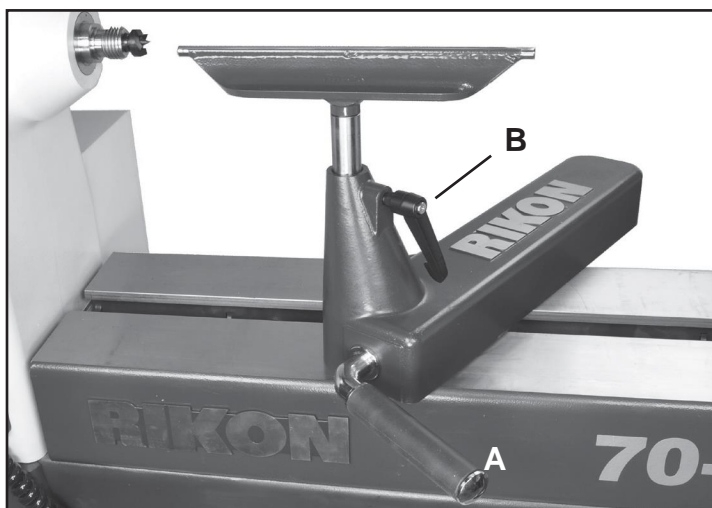

FIG. 11

OPÉRATION

CONTRÔLES CONTRE-POINTE - Figure 12

C. POIGNÉE DE VERROUILLAGE DE QUEUE: Verrouille la contre-pointe en position le long de la longueur du lit tour à bois. Débloquez la poignée pour positionner le repose-outils pour déplacer le hayon. Resserrer la poignée lorsqu'elle est bien positionnée. Voir la page 17 pour obtenir des instructions sur la façon d'ajuster la tension de verrouillage.

D. POIGNÉE DE SERRURE DE POIGNÉE DE QUEUE: Sécurise la plume de la queue en position. Débloquez la poignée pour déplacer la plume, avec centre en direct, vers l'avant ou vers l'arrière. Resserrer la poignée de verrouillage lorsque la plume est finalement positionnée.

E. VOLANT DE MAIN DE POIGNÉE DE QUEUE: La roue à main avance ou rétracte la plume. La poignée de verrouillage de la plume (D) doit être lâche pour déplacer la plume.

F. CONTRE-POINTE LIVE CENTER: Utilisé pour tourner entre les centres. Le Live Center (L, # D1) et la plume (# D6A) ont des cônes MT-2. Retirez le centre sous tension en rétractant la plume jusqu'à ce que le centre se desserre, ou utilisez la longue barre défonçable. **REMARQUE:** Soyez prudent et maintenez le centre en direct pendant ce processus afin qu'il ne s'envole pas sur le sol. Même processus qu'indiqué dans la figure 13 pour l'éperon centrer.

CENTRE D'ÉPERON DE POUPÉE

L'éperon centre (M, # B27) est utilisé pour tourner entre les centres. Il s'insère dans la broche. La broche et le centre d'éperon ont des cônes MT-2 assortis. Le centre de l'éperon peut être retiré de la broche avec la longue barre de débrayage (S). Insérez la barre défonçable à travers l'extrémité gauche extérieure opposée de la broche, puis frappez l'extrémité arrière du centre de l'éperon pour la faire sortir de la broche. **REMARQUE:** Soyez prudent et maintenez le centre d'éperon pendant ce processus afin qu'il ne s'envole pas sur le sol. Figure 13.

PLAQUE FRONTALE

Les plaques frontales (O, # B26) sont utilisées pour tourner les bols et les assiettes. Il y a un certain nombre de trous de vis sur la plaque pour monter la pièce à tourner.

Pour INSTALLER la facette, enfiler la plaque d'entrée sur le fuseau dans le sens des aiguilles d'une montre, et le serrer en place avec les vis définies qui sont situées sur le moyeu arrière de la face. **REMARQUE :** il peut y avoir plus d'un ensemble de vis sur le moyeu de face. Figure 14.

Pour RETIRER la plaque avant, desserrez d'abord les vis de réglage. L'axe et le moyeu arrière de la plaque frontale ont chacun des méplats destinés à être utilisés avec des clés plates. Figure. 14. Ensuite, utilisez les 2 clés extra larges à double extrémité (V) (38 mm / 46 mm) pour maintenir la broche et également pour maintenir le moyeu arrière de la plaque avant pour retirer la plaque avant. Utilisez le même processus pour retirer un mandrin. Figure 15.

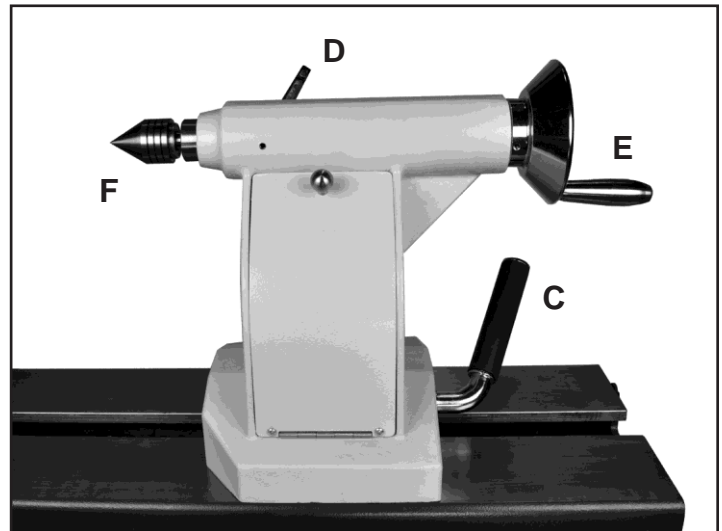

FIG. 12

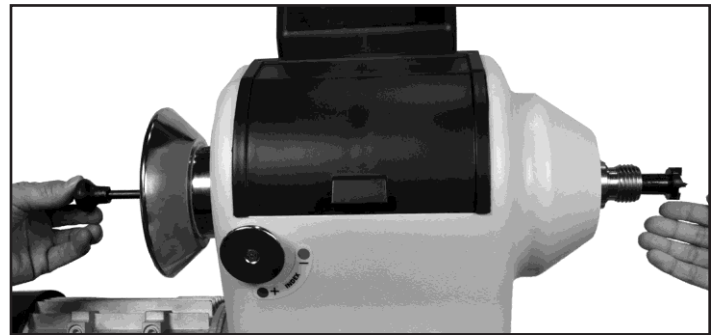

FIG. 13

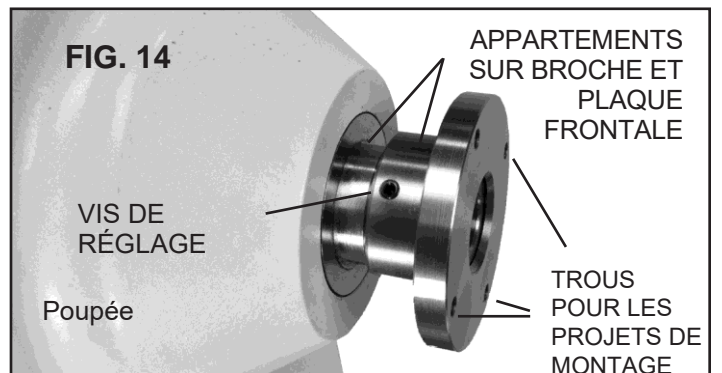

FIG. 15

AVERTISSEMENT

N'UTILISEZ JAMAIS LA BROCHE INDEX POUR TENIR LA BROCHE POUR RETIRER LES ACCESSOIRES DU TOUR, AUCUN ENDOMMAGEMENT DE LA BROCHE OU LA POULIE DE BROCHE EN RÉSULTAT.

INTERRUPTEUR ON / OFF PRINCIPAL

Le tour n° 70-3040 a un interrupteur principal marche / arrêt situé derrière la poupée sur le côté du boîtier métallique de l'onduleur. figure. 16. Cet interrupteur DOIT être actionné avant et après l'utilisation du tour. Il permet un accès électrique au boîtier de commande pour l'utilisation du tour. Il arrête également totalement le tour lorsqu'il n'est pas utilisé pendant une période prolongée. Le commutateur protège les composants électriques du tour, en particulier l'écran LCD contre les brûlures, et empêche tout accès indésirable par des enfants ou des passants. L'interrupteur tiendra également un verrou pour sécuriser davantage le tour d'être activé.

COMMANDES ÉLECTRONIQUES DE LA POINTE- FIG. 17

Le tour à bois dispose d'une boîte de contrôle filaire (FIG. 17, #B37) avec des aimants sur son dos qui lui permettent d'être positionné n'importe quel où sur la face du couvre-chef ou n'importe où le long du lit de la tour à bois ! Partout où il est le plus confortable pour le tourneur d'accéder rapidement aux commandes pour réguler les vitesses de rotation, arrêter le tour à bois, ou même de déplacer le lit coulissant.

A. COMMUTATEUR AVANT / OFF / INVERSE : Ce sélecteur changera le sens de rotation de la broche - dans le sens horaire (avant) ou anti-horaire (arrière), ainsi que dans une position d'arrêt non rotative.

⚠ MISE EN GARDE Ne changez le sens de rotation que lorsque la broche est complètement arrêtée. Si l'interrupteur est changé pendant le fonctionnement du tour, la machine s'éteindra automatiquement en mode "protection", puis redémarrera dans le nouveau sens de rotation.

B. BUOTON 'ON': Appuyez sur le bouton vert pour qu'il tourne le tour à bois ON. Appuyez sur le bouton rouge (D) pour tourner le tour à bois OFF.

C. BUOTON RPM: Ce bouton contrôle les tours de fuseau désirés par minute (RPM). Consultez les speed Charts pour les paramètres de la plage de 3 vitesses à la page 16. Les vitesses de fuseau sont affichées sur le LCD Display FIG. 18.

D. BUOTON 'ARRÊTEZ' : Poussez le bouton rouge étendu pour arrêter la tour à bois. Pour réinitialiser le bouton pour redémarrer le tour à bois avec le bouton 'ON', poussez le bouton ' ARRÊTEZ ' une deuxième fois pour le faire revenir dans la position de réinitialisation.

E. DIRECTION DU LIT COULISSANT: Ce sélecteur contrôle le sens de déplacement du plateau supérieur du tour.

Pour PROLONGER le lit coulissant vers la droite, loin de la poupée fixe, desserrez d'abord la poignée de verrouillage arrière du lit, FIG. 19, puis tournez le commutateur de commande (FIG. 17, E) vers la droite. Le lit motorisé s'arrêtera à tout moment que vous souhaitez, jusqu'à ce qu'il atteigne sa course maximale. Verrouillez le lit coulissant en position avec la poignée de verrouillage arrière avant de reprendre le travail.

Pour ramener le lit coulissant dans sa position d'origine à côté de la poupée, inversez les étapes ci-dessus.

Voir page 15 pour plus d'informations sur le lit coulissant.

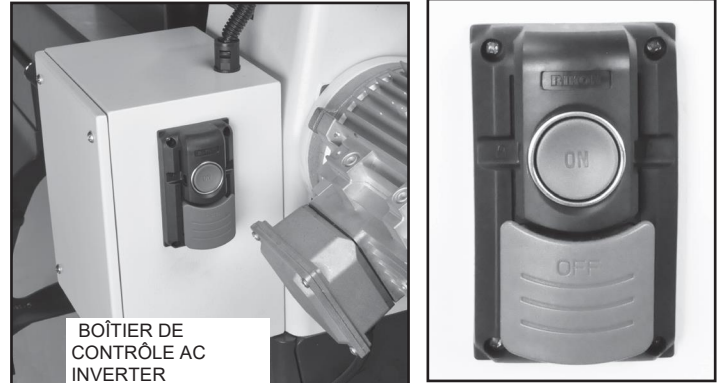

FIG. 16



FIG. 17



FIG. 18



FIG. 19

REMARQUE : Le boîtier de commande de l'onduleur CA (FIG. 16, # B23) situé à l'arrière de la poupée ne nécessite aucune programmation. Il est préprogrammé en usine. Les boutons et le bouton sur la face de l'onduleur ne doivent pas être modifiés. Utilisez uniquement les 5 commandes électroniques à l'avant de la poupée (figure 17) pour faire fonctionner le tour.

OPÉRATION

VERROU DE BROCHE DE TÊTE

Idéalement situé à l'avant de la poupée, l'assemblage de la broche d'index (FIG.20 et 21) est utilisé pour maintenir et positionner la broche pour effectuer un travail de motif précis et espacé sur des projets tels que la cannelure droite, le rainurage, le perçage, la sculpture de détail, le bois graver des motifs et disposer des dessins. Voir page 17 pour plus d'informations.

L'épingle d'index est chargée de ressort. Pour fonctionner :

- Tournez le bouton d'indexation (FIG. 20) de la position 'sans indexation' (point rouge -) vers la 'position d'indexation' (point vert +). Cela insérera l'arbre de la broche d'indexation dans l'un des trous de la poulie de broche, verrouillant la broche en place.
- Pour déverrouiller et libérer le fuseau, inverser le processus.

Le pointeur (FIG. 21, # B1) vous permet de sélectionner un trou d'index numéroté spécifique lors de la création de motifs sur votre travail. Voir page 17 pour un tableau d'index pour 9 réglages de broche différents.

AVERTISSEMENT NE COMMENCEZ JAMAIS LA TOUR À BOIS AVEC LE PIN D'INDEX ENGAGÉ DANS LA BROCHE OU AUCUN ENDOMMAGEMENT DE LA MACHINE N'ENTRAINERA.

AVERTISSEMENT N'UTILISEZ JAMAIS LA GOUPILLE INDEX POUR TENIR LE FUSEAU POUR ENLEVER LES ACCESSOIRES DE LA TOUR À BOIS, OU ENDOMMAGER LA GOUPILLE OU LA POULIE FUSEUSE EN RÉSULTERA.

LES COUCHES SUPÉRIEURES COULISSANTES

REMARQUE: L'espace de 10 mm entre la poupée et le lit coulissant est intentionnel pour des raisons de sécurité. Cet espace est défini par les commandes électroniques et ne peut pas être modifié.

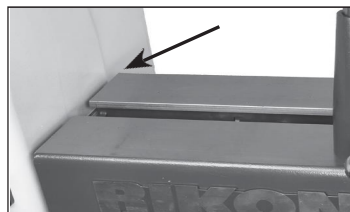

Consultez les pages 13 et 14 pour obtenir des instructions sur le fonctionnement des commandes électroniques pour déplacer le lit coulissant motorisé supérieur.

La fonction unique de lit coulissant du tour # 70-3040 de RIKON élargit les capacités de travail du tour avec une torsion de cadran. La rotation de la broche entre les centres passe de 20" à 40". Les diamètres de rotation / balançoire augmentent de 23-7 / 32" à 31-1 / 4" pour le travail sur bol et plateau.

Lorsque le lit supérieur est éloigné de la poupée, un 'GAP' dans le lit se produit, révélant le lit inférieur. fig. 22. Pour le tournage de la broche, il y a 2 options sur la façon d'utiliser vos porte-outils pour combler cet écart.

Option 1 : Le tour comprend la rallonge de hauteur du porte-outil (K, # A12, # 70-959). Lorsque la base du porte-outil est abaissée sur le lit inférieur, installez l'extension de hauteur du porte-outil pour élever la base de 4 pouces pour maintenir votre porte-outil au niveau approprié pour le tourner. Figure 23.

REMARQUE : L'ensemble de base de porte-outils n° 70-958 est vendu séparément (voir page 31), de sorte que les propriétaires de tours n° 70-3040 peuvent utiliser 2 bases de support d'outils sur les longs tournages. Cela élimine le déplacement de la base de support d'outil unique entre les bancs de tour supérieur et inférieur.

SUITE À LA PAGE 15

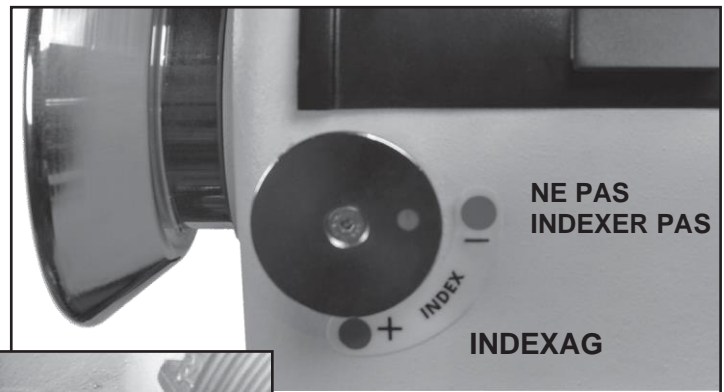

FIG. 20

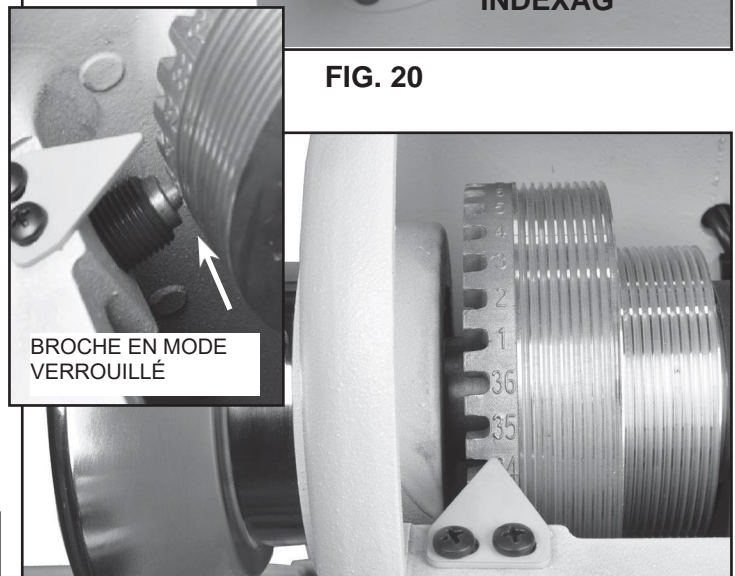

FIG. 21



FIG. 22

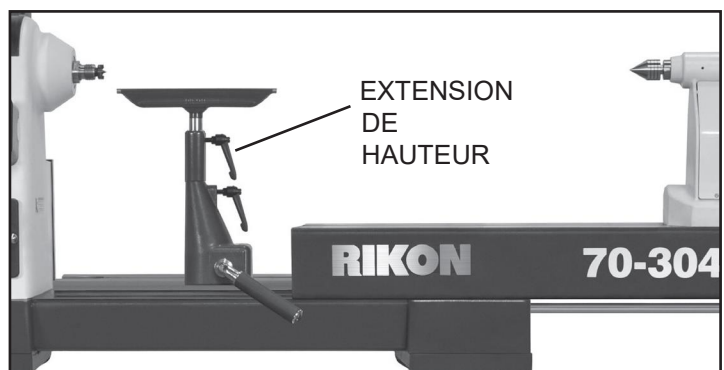
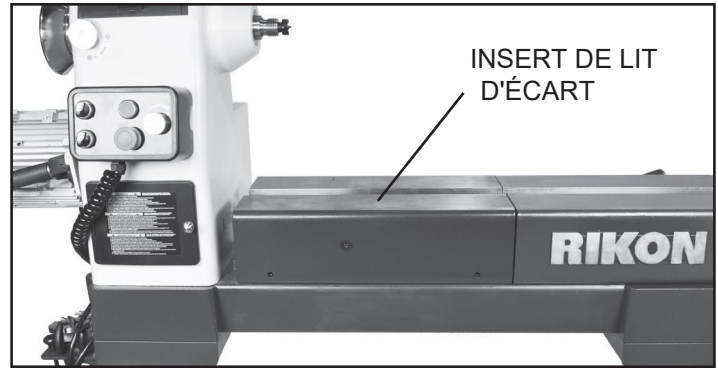

FIG. 23

OPÉRATION

Option 2: L'espace sur le banc de tour (FIG. 22) peut être comblé avec l'accessoire d'insertion de banc de banc RIKON (FIG. 24). Cette duplication courte du lit de tour supérieur du tour s'installe sur le lit inférieur exposé et continue le rail du lit supérieur à la même hauteur que le lit coulissant. Cela signifie que la base de votre porte-outil peut maintenant être positionnée n'importe où sur le tour pour tourner, coulissant de bout en bout, entre les centres. Une deuxième base de support d'outil n'est pas nécessaire.

REMARQUE: L'insert de lit Gap # 70-907 est vendu séparément. Voir page 30.



ENSEMBLE MOTEUR À LIT COULISSANT

Comme indiqué à la page 13, la position du lit coulissant sur la tour à bois est réglée avec un interrupteur de sélecteur sur la boîte de contrôle de la tour à bois. Cet interrupteur active le deuxième moteur DC 24V et la commande de vis de la tour à bois qui se trouve sous le lit coulissant. Fig. 25.

AVERTISSEMENT Il est important que la poignée de verrouillage arrière du lit coulissant (FIG. 19, page 13, # C4) soit relâchée avant que le lit ne soit déplacé, sinon une tension excessive sur l'ensemble moteur CC et les circuits électriques en résultera. Une fois que le lit coulissant est positionné là où vous le souhaitez pour tourner, fixez la poignée de verrouillage arrière pour empêcher le lit de bouger pendant le travail.

Si le moteur CC du banc coulissant tombe en panne, il peut être déconnecté du tour. Débranchez simplement les fils électriques du connecteur Molex® et retirez les 2 goupilles fendues qui maintiennent les extrémités de l'assemblage en place sous le cadre du lit coulissant. fig. 25 et 26. Le moteur DC peut ensuite être retiré du tour pour être remplacé ou réparé.

Inverser le processus pour installer le nouvel assemblage moteur DC/réparé.

REMARQUE : Avec l'ensemble moteur DC hors du tour, le banc coulissant peut être déplacé manuellement. La poignée du lit coulissant (# C9), FIG. 27, peut maintenant être utilisée pour tirer / étendre le lit coulissant loin de la poupée. Il suffit de pousser l'extrémité du lit coulissant pour le ramener vers la poupée. Assurez-vous que la poignée de verrouillage du lit coulissant est libérée avant de déplacer le lit et fixée une fois le lit positionné.

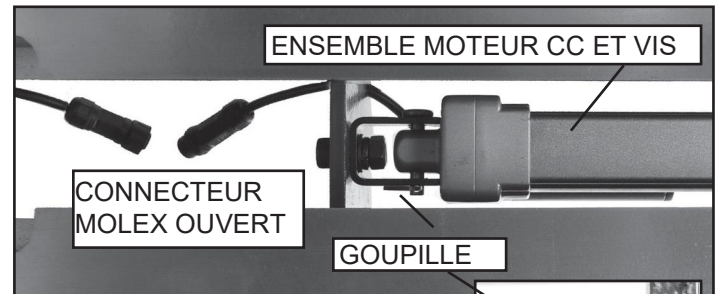

FIG. 25



FIG. 26



FIGURE. 27

Rappelez-vous, la poignée d'extrémité doit être utilisée UNIQUEMENT lorsque l'ensemble moteur CC est déconnecté du lit coulissant pour déplacer le lit coulissant manuellement. Il n'est pas conçu pour le levage.

ADJUSTMENTS

ALIGNING SPINDLE CENTERS

L'alignement du centre d'éperon de tête et du centre en direct de queue-stock sont fixés à l'usine, mais, ceci doit être vérifié une fois que le tour à bois est assemblé et prêt pour l'utilisation.

1. Faites glisser la poupée mobile vers la poupée jusqu'à ce que le point central du centre actif touche presque le centre de l'éperon de la poupée. Figure 28

2. Vérifiez l'alignement des points du centre en visualisant du haut et du côté.

3. Si les centres ne s'alignent pas, desserrez légèrement les 4 boulons qui fixent le tête-tête au lit. Poussez soigneusement le stock de tête pour aligner les centres. Attachez ensuite les 4 boulons pour fixer le couvre-chef en place.



FIG. 28

ADJUSTMENTS

CHANGER LES VITESSES

Pour changer entre les 3 plages de vitesse, la figure 32, la position de la courroie d'entraînement sur le moteur et les poulies fuselées doit être modifiée. Pour ce faire:

1. Débranchez le tour à bois de la source d'énergie.
2. Open the 2 Belt Doors to gain access to the belt and pulleys that are inside of the headstock. FIG. 29, A & B.
3. Tirez la poignée de tension de courroie (#B52) vers l'avant, loin du moteur. Figure 30.
4. Poussez la poignée de tension vers le bas pour relâcher la tension sur la courroie en poly-V (# B56). Fig. 31. La courroie peut maintenant être positionnée sur les poulies pour la plage de vitesse souhaitée. fig. 32 montre les positions de la courroie pour les trois plages de vitesse.

REMARQUE : La plage de vitesse « élevée » #3 (100-3 850 tr/min) offre une vitesse maximale. La plage de vitesse « faible » #1 (20-650 RPM) fournira un couple maximum.

5. Avec la courroie poly-V positionnée sur les poulies, soulevez la poignée de tension pour que le poids du moteur fournisse la tension nécessaire sur la courroie. Fixez ensuite la poignée de tension en place en poussant la poignée vers le moteur. Figure 30.

6. Fermez les deux portes de courroie avant sur le porte-tête pour protéger la courroie, les poulies et le travail interne de la poussière.

7. Branchez le tour à bois dans la source d'alimentation.

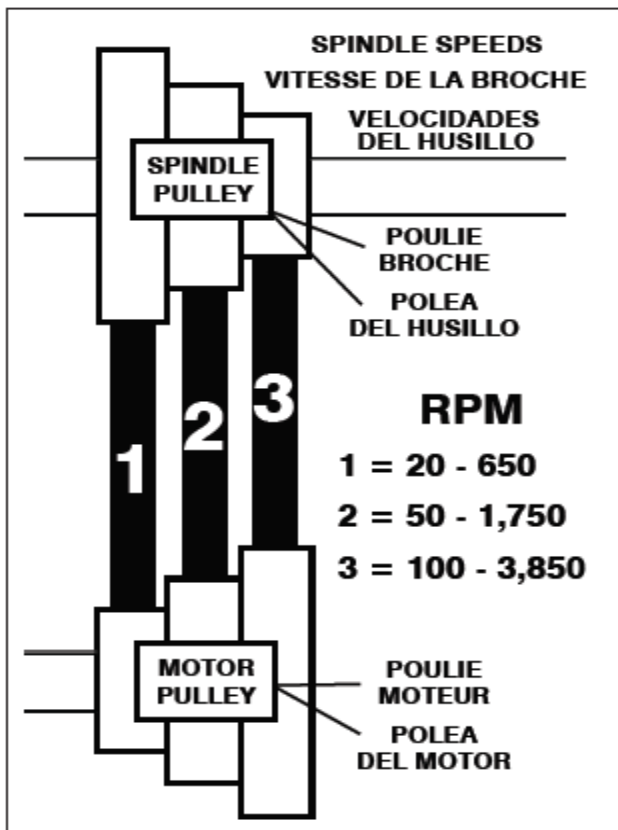

FIG. 32

AVERTISSEMENT

LA MACHINE NE DOIT PAS ÊTRE BRANCHÉE ET L'INTERRUPTEUR D'ALIMENTATION DOIT ÊTRE EN POSITION D'ARRÊT JUSQU'À CE QUE TOUS LES RÉGLAGES SONT TERMINÉS.

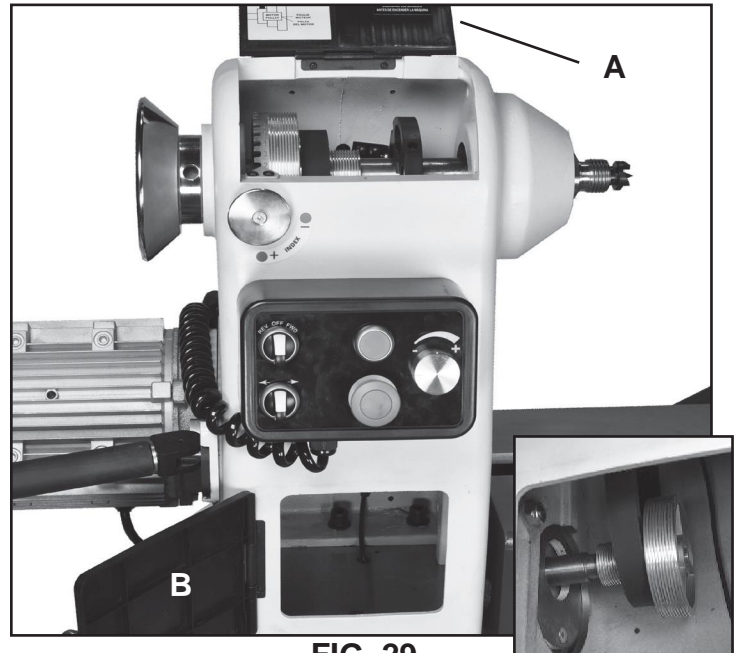

FIG. 29

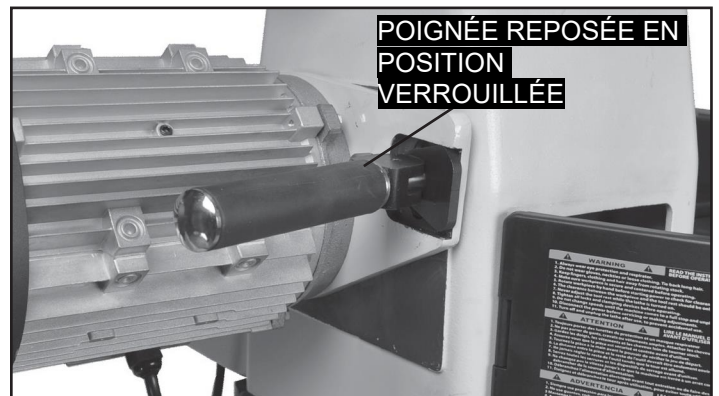

FIG. 30

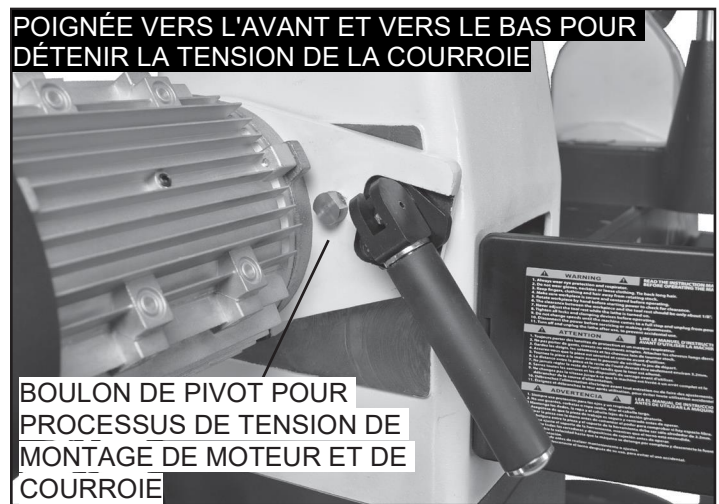

Fig. 31

ADJUSTMENTS

RÉGLAGES D'INDEXATION DE LA BROCHE

La broche de la poupée possède 36 trous d'indexation, tous distants de 10°, ce qui permet un travail de modèle précis sur des projets tels que la cannelure droite, le rainurage, le perçage, la sculpture de détail, les modèles de combustion du bois, la disposition des dessins et plus encore.

Le graphique d'indexation, FIG. 33, montre comment faire pivoter le fuseau pour accéder à l'un des 36 trous d'indexation. Les 9 paramètres principaux sont énumérés ci-dessous, cependant, d'autres paramètres d'indexation/ de conception sont possibles. Variez les combinaisons d'index pour faire des modèles non égaux et espacés (série EX: 10 et 20 degrés (1,2,4,5,7,8,10,11,13 etc.)). En outre, en tournant / repositionner votre travail pendant qu'il est tenu entre les centres, dans un mandrin ou sur une facette, de nouveaux points d'orientation pour les trous d'index seront fixés pour votre travail.

À utiliser: Insérez la broche d'indexation dans l'un des 36 trous de positionnement de la broche conformément au tableau et au nombre de réglages dont vous avez besoin pour votre pièce. Assurez-vous que la goupille se trouve et pénètre solidement dans l'un des trous d'indexation afin d'éviter tout glissement accidentel. Voir page 14.

Avec la broche d'indexation dans le premier réglage de trou de broche, effectuez votre travail (perçage / marquage / etc.), puis tournez la broche jusqu'au prochain réglage d'index noté sur le tableau. Parcourez toutes les positions numérotées de réglage d'index désignées et complétez les marquages restants, ou travaillez, sur votre pièce.

Voir la page 14 pour plus d'informations sur la tête de la tour à bois et l'indexation.

AVERTISSEMENT N'UTILISEZ JAMAIS LA BROCHE INDEX POUR TENIR LA BROCHE POUR ENLEVER LES ACCESSOIRES DU TOUR À BOIS, OU ENDOMMAGER LA BROCHE OU LA POULIE DE BROCHE EN RÉSULTAT.

RÉGLAGE DES POIGNÉES DE BLOCAGE

Les poignées de verrouillage de la base du porte-outil et de la poupée mobile sont préréglées en usine pour fournir une pression de maintien suffisante contre le banc du tour afin de maintenir ces ensembles de tour positionnés, afin qu'ils ne bougent pas pendant l'utilisation.

Si des ajustements sont nécessaires, la pression de serrage peut être modifiée en tournant les grands écrous hexagonaux (# A6, D15) qui sont situés sous le banc du tour et sous les assemblages. Cela peut être fait avec une clé de 19 mm (3/4 ") ou réglable (non incluse). Voir figure 34, A.

1. Desserrer la poignée de verrouillage, B, (#A3, D12)) de sorte qu'il n'y ait pas de pression de serrage exercée sur l'assemblage de tour à bois.
2. Avec la clé, tournez légèrement l'écrou hexagonal pour le desserrer ou le serrer sur son boulon de timon fileté (# A9, D17).
3. Testez la pression de serrage avec la poignée de verrouillage et ajustez à nouveau l'écrou, si nécessaire, pour régler la bonne pression.

AVERTISSEMENT NE COMMENCEZ JAMAIS LA TOUR À BOIS AVEC LE PIN D'INDEX ENGAGÉ DANS LA BROCHE, AUCUN ENDOMMAGEMENT DE LA MACHINE NE SERA EN RÉSULTAT.

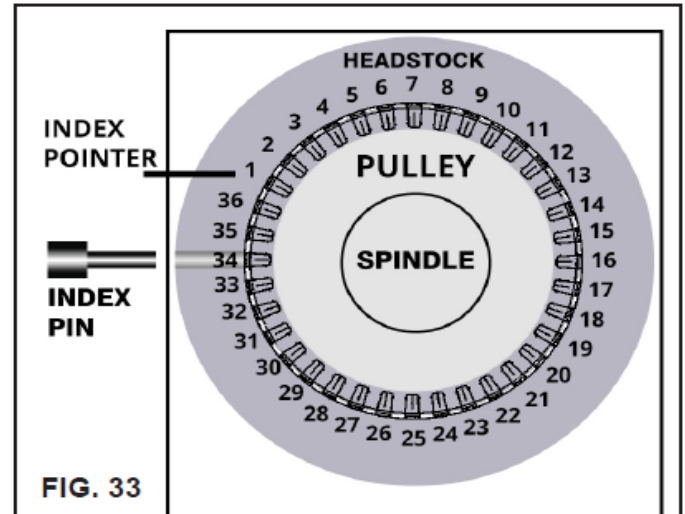

NOMBRE DE POSITIONS D'INDEX	ANGLE ENTRE LES POSITIONS	NUMÉRO D'INDICE DE FUSEAU
1	360 degrés	N'IMPORTE QUEL TROU UNIQUE
2	180 degrés	1,19
3	120 degrés	1,13,25
4	90 degrés	1,10,19,28
6	60 degrés	1,7,13,19,25,31
9	40 degrés	1,5,9,13,17,21,25,29,33
12	30 degrés	1,4,7,10,13,16,19,22,25,28,31,34
18	20 degrés	1,3,5,7,9,11,13,15,17,19,21,23,25,27,29,31,33,35
36	10 degrés	CHAQUE HOLE 1 à 36

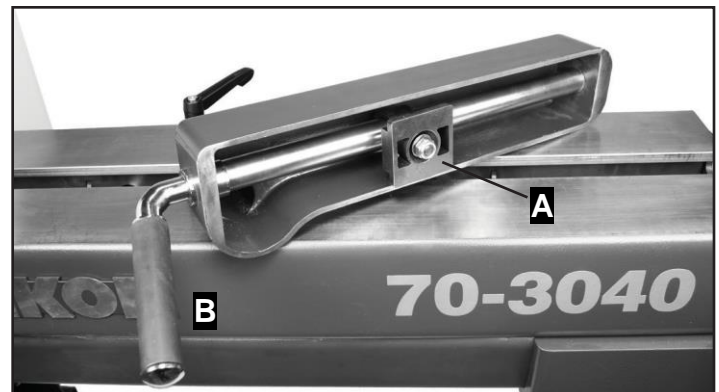

FIG. 34

AJUSTEMENTS

CHANGER LA COURROIE

Pour changer la courroie, il faut enlever le fuseau de tête ou à moitié retiré du moulage du porte-tête. Ensuite, la nouvelle courroie peut être glissée sur le fuseau et vers le bas à l'intérieur de la tête de la poulie du moteur.

1. Débranchez le tour à bois de la source d'alimentation et retirez tout centre d'éperon installé ou plaque d'épurer du fuseau.
2. Ouvrez les 2 portes de courroie pour accéder à la courroie et aux poulies qui se trouvent à l'intérieur du porte-tête. Figure 35, A et B.
3. Tirez la poignée de tension de la courroie (# B52) vers l'avant, loin du moteur. fig. 36. (Voir page 16, figures 30 et 31).
4. Poussez la poignée de tension vers le bas pour relâcher la tension sur le Courroie Poly-V (#B56), puis fixer la poignée en place en repoussant la poignée vers le moteur. La courroie peut maintenant être déplacée hors des 2 poulies. **REMARQUE** : Si la courroie ne doit pas être sauvée, l'ancienne courroie peut être coupée pour le moment.
5. Dévissez l'écrou de blocage de la broche (# B7) dans le sens des aiguilles d'une montre avec la clé hexagonale de 10 mm fournie, tout en maintenant la broche fermement à l'extrémité opposée avec la grande clé de 38 mm. Figure 37.
6. Dévissez le volant de broche (# B8) dans le sens antihoraire de la broche.
7. Dévisser le grand écrou de verrouillage (#B9) dans le sens inverse des aiguilles d'une aiguille avec la grande clé de 46 mm. Figure 38.
8. Dévissez / desserrez les vis de réglage (# B6) qui fixent la poulie de broche (# B2) à la broche. Les vis sont sur la marche médiane de la poulie. **REMARQUE**: Il y a 2 vis de réglage dans chaque trou, l'une empilée sur l'autre. Retirez la vis de réglage supérieure puis desserrez la vis de réglage inférieure. Figure 39, A.
9. Dévissez les vis d'ensemble (#B20) qui attachent le disque lecteur RPM en plastique (#B18) au fuseau. Figure 39, B.

Le fuseau peut maintenant être retiré, ou à moitié retiré, du porte-tête afin d'installer la nouvelle courroie.

10. Placez un bloc de bois contre l'extrémité gauche de la broche et frappez-le avec un maillet / marteau pour déplacer la broche vers la poupée mobile. Le bois empêchera tout dommage lorsque la broche est frappée. Une fois qu'il y a suffisamment d'espace, l'ancienne courroie d'entraînement peut être retirée autour de l'extrémité de la broche et remplacée par la nouvelle courroie. Figure 40.

11. Repositionnez la broche. Placez un bloc de bois contre l'extrémité droite de la broche et frappez-le avec un maillet pour déplacer la broche vers la gauche, loin de la poupée mobile et la remettre en position de fonctionnement. Tapotez également soigneusement les roulements en position s'ils se déplacent pendant ce processus.

12. Remontez les pièces du tour en inversant également la procédure décrite aux étapes 1 à 9 ci-dessus.



FIG. 35

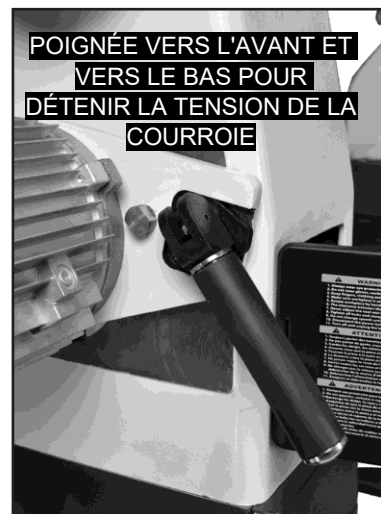

FIG. 36



FIG. 37



FIG. 38

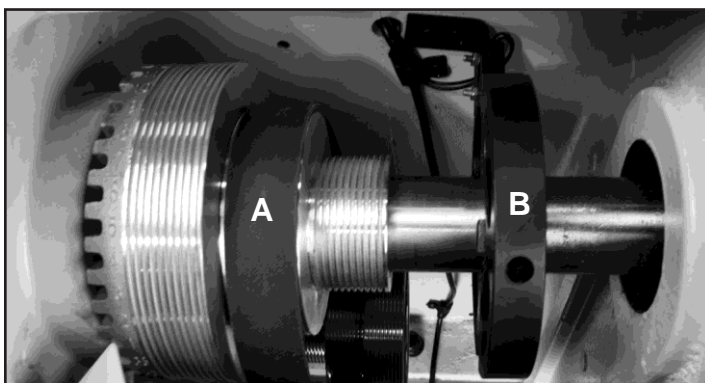

FIG. 39

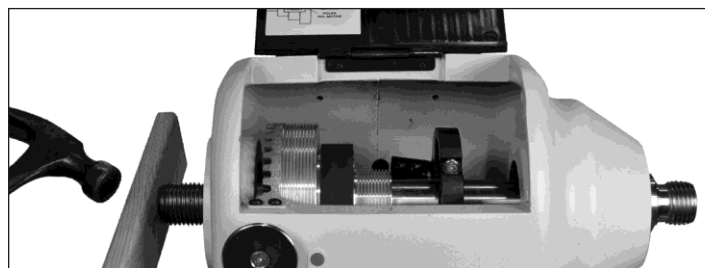

FIG. 40

AJUSTEMENTS

CHANGEMENT DES ROULEMENTS DE BROCHE

REMARQUE : CHANGEMENT DES ROULEMENTS DE BROCHE suit le même processus de retrait de la broche que celui décrit à la page 18 pour 'CHANGEMENT DE LA COURROIE'

1. Débranchez le tour à bois de la source d'alimentation et retirez tout centre d'éperon installé ou plaque d'épurer du fuseau.
2. Suivez les étapes 2 à 9 de la page 18 pour 'CHANGEMENT DE LA COURROIE'.
3. Une fois que la vis de la poulie de broche et du disque de lecture du lecteur de tours / minute en plastique sont desserrées, placez un bloc de bois contre l'extrémité gauche de la broche et frappez-le avec un maillet / marteau pour déplacer la broche vers la poupée mobile. Le bois empêchera tout dommage lorsque la broche est frappée. Retirez délicatement la broche.
4. Retirez délicatement les roulements de la tige et / ou de la pièce moulée de la poupée en les taraudant. Les roulements de la broche peuvent être retirés avec une poulie dentée, si disponible.

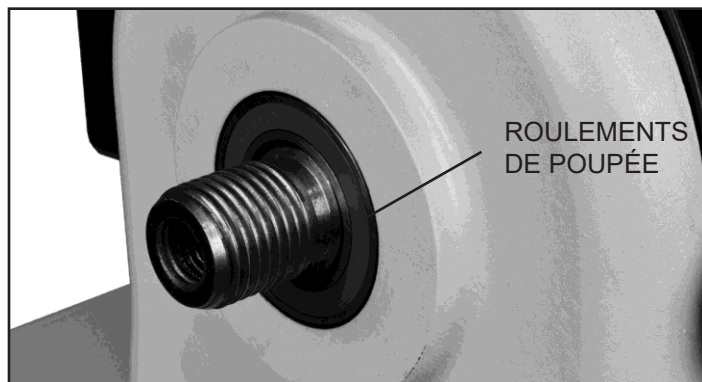

FIG. 41

5. Remplacer les quatre roulements (#B25) sur le fuseau ou dans le moulage du porte-tête, le cas échéant.
6. Réassemblez les parties tour à bois en inversant la procédure décrite dans les étapes 3 - 1 ci-dessus, et 9-1 à la page 18.

AVERTISSEMENT LA MACHINE NE DOIT PAS ÊTRE BRANCHÉE ET L'INTERRUPTEUR D'ALIMENTATION DOIT ÊTRE EN POSITION D'ARRÊT JUSQU'À CE QUE TOUS LES RÉGLAGES SONT TERMINÉS.

ENTRETIEN

AVERTISSEMENT Mettez l'interrupteur d'alimentation sur 'OFF' et débranchez la fiche de la prise avant de régler ou d'entretenir la machine. N'essayez PAS de réparer ou d'entretenir les composants électriques du moteur. Contactez un technicien de maintenance qualifié pour ce type de maintenance.

1. Avant chaque utilisation :
 - Examiner les instructions de sécurité énumérées sur les pages 3 à 6.
 - Vérifiez le cordon d'alimentation et branchez-vous pour toute usure ou dommage.
 - Vérifiez les vis lâches, le matériel, les poignées de verrouillage, les gabarits ou divers accessoires de tour à bois.
 - Vérifiez la zone pour vous assurer qu'il est clair de tout outil égaré, bois, fournitures de nettoyage, etc. qui pourraient entraver le fonctionnement sécuritaire de la machine.
 2. Évitez l'accumulation de copeaux de bois et de poussière. Nettoyez régulièrement toutes les parties de la machine à l'aide d'un chiffon souple, d'un pinceau ou d'un air comprimé. Un nettoyage général doit être fait après chaque utilisation pour éviter les problèmes futurs et s'assurer que la machine est en état de préparation pour sa prochaine utilisation.
- AVERTISSEMENT :** Si vous soufflez de la sciure, portez une protection oculaire appropriée pour empêcher les débris de souffler dans les yeux.
3. Gardez les lits de tour à bois exempts de résine et de rouille. Nettoyez-les régulièrement avec un solvant non inflammable, puis enrobez d'un film léger de pulvérisation de lubrifiant sec, ou de cire, pour améliorer le passage de la base de repos de l'outil, de la contre-pointe et du lit coulissant supérieur sur/ sur le lit de tour à bois.
 4. Gardez les outils de tour affûtés et assurez-vous que l'acier n'est pas lâche dans la poignée afin qu'aucun accident ne puisse se produire. S'assurer qu'ils sont en bon état de fonctionnement garantira que la qualité de votre tournage sera le meilleur possible.
 5. Vérifiez tous les tours à bois accessoires (centres d'éperon, centres vivants, mandrins, repose-outils, etc.) pour s'assurer qu'ils sont en parfait état de fonctionnement.
 6. Les roulements à billes de la tour à bois sont lubrifiés à vie, scellés et n'ont pas besoin d'autres soins. Pour éviter de glisser, gardez la courroie d'entraînement free d'huile et de graisse.
 7. Placez le lit coulissant supérieur contre le porte-tête si le tour à bois ne doit pas être utilisé pendant une période prolongée. Cela aidera à protéger le tour à bois contre les accidents s'il est laissé dans sa position étendue, et à réduire la pression sur les supports du lit supérieur.
 8. Lorsqu'il n'est pas utilisé, make sûr que le #70-3040 Main ON / OFF Commutateur qui est situé sur la boîte d'onduleuse de la tour à bois est éteint. Cela permettra d'éviter tout dommage au système électrique de la tour à bois et d'empêcher toute utilisation non autorisée. Voir la page 13 pour plus de détails.



AVERTISSEMENT
 Cette machine doit être mise à la terre. Le remplacement du câble d'alimentation ne doit être effectué que par un électricien qualifié. Voir page 5 pour des informations électriques supplémentaires.

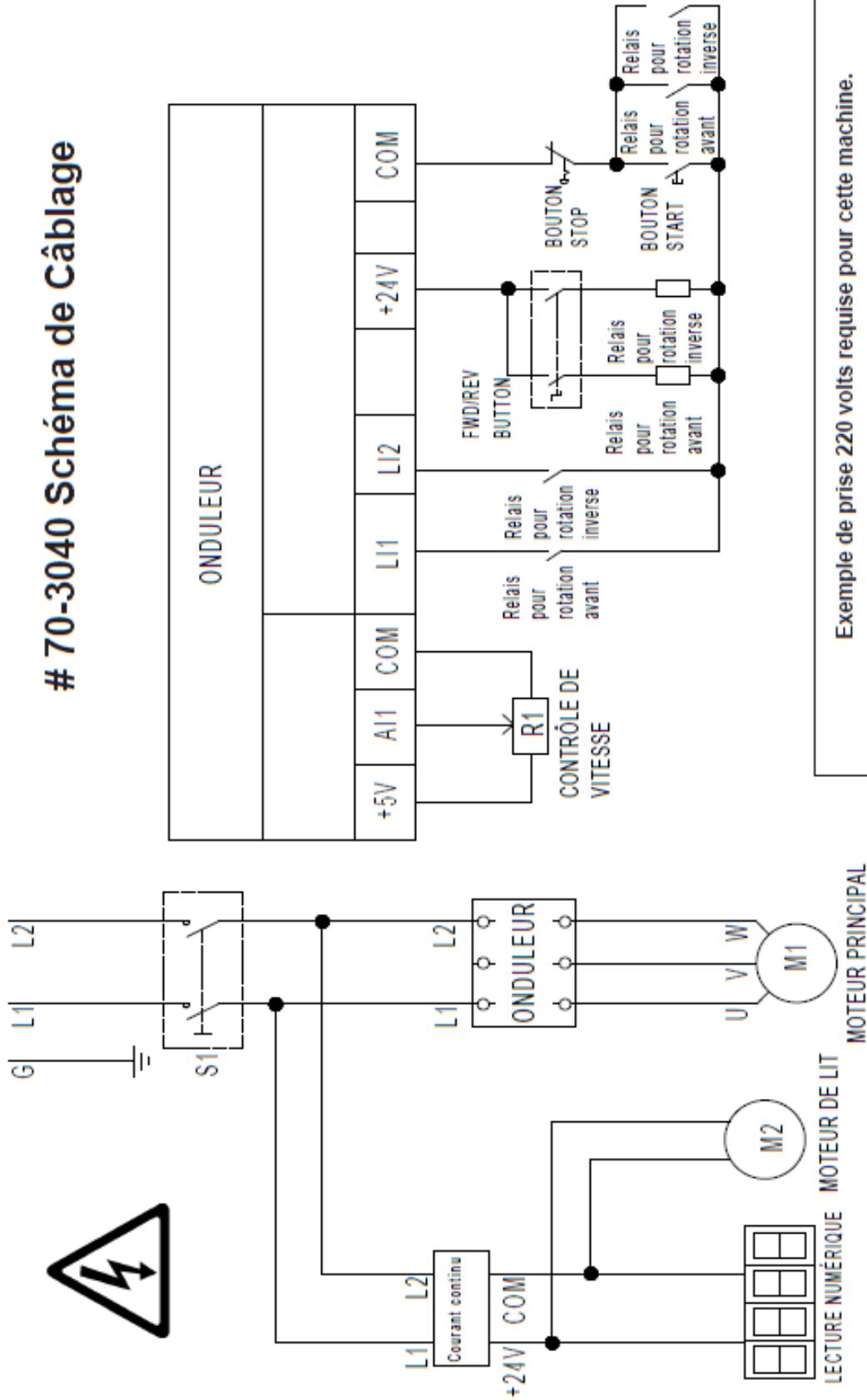

70-3040 Schéma de Câblage

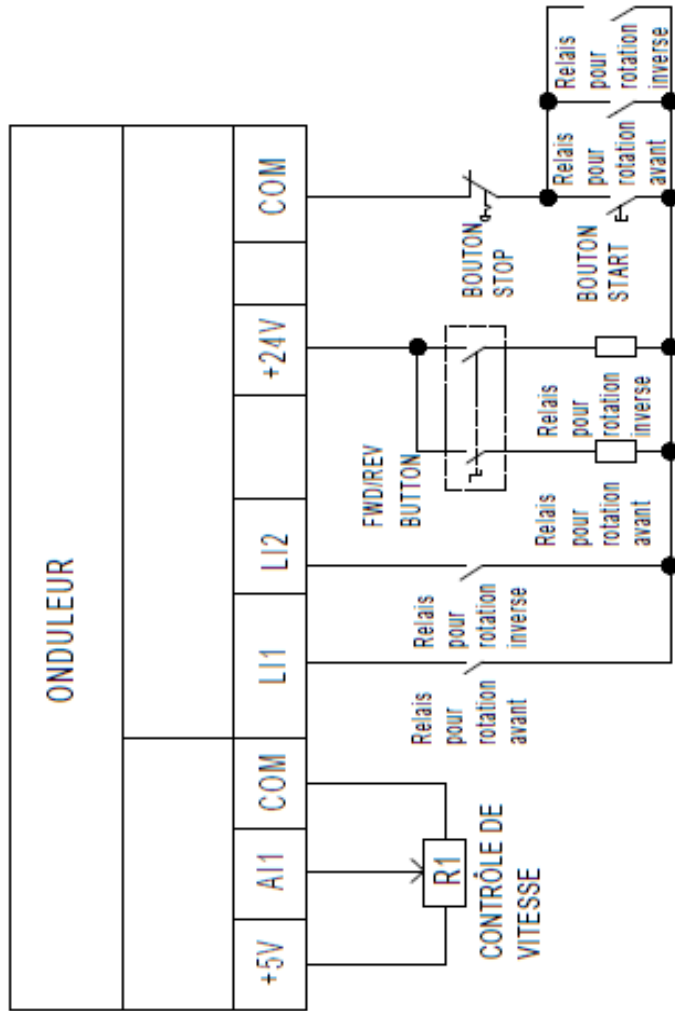

Exemple de prise 220 volts requise pour cette machine.



Cet outil est destiné à être utilisé sur un circuit doté d'une prise électrique de 220 volts. L'illustration montre le type de prise électrique 220v, 3 fils et prise électrique qui a un conducteur de mise à la terre requis.

NEMA 6-20P

Consultez un électricien qualifié si la distance entre la machine et le panneau électrique est supérieure à 30 pieds.

REMARQUE: Le boîtier de commande de l'onduleur CA (page 13, figure 16, n° B23) situé à l'arrière de la poupée ne nécessite aucune programmation. Il est préprogrammé en usine. Les boutons et le bouton sur la face de l'onduleur ne doivent pas être modifiés. Utilisez uniquement les 5 commandes électroniques à l'avant de la poupée (figure 17) pour faire fonctionner le tour.

DÉPANNAGE

PROBLÈME	CAUSE PROBABLE	REMÈDE
Le moteur ne démarre pas	<ol style="list-style-type: none"> 1. La machine n'est pas branchée 2. L'interrupteur principal d'arrêt est en position ' off' 3. Basse tension ou connexion lâche 	<ol style="list-style-type: none"> 1. Branchez la machine 2. Activer l'interrupteur principal d'allumement/d'arrêt vers ' on 'on' 3. Vérifier la prise, les connexions et le fusible
Moteur ne parvient pas à développer la pleine puissance.	<ol style="list-style-type: none"> 1. La ligne électrique est surchargée 2. Fils sous-taille dans le système d'approvisionnement 3. Basse tension 4. Moteur usé 	<ol style="list-style-type: none"> 1. Corriger l'état de surcharge 2. Augmentez la taille du fil d'alimentation ou éliminez la rallonge si vous en utilisez une 3. Demander un contrôle de tension de la compagnie d'électricité et corriger l'état de basse tension 4. Remplacer le moteur
Le moteur ou la broche cale ou ne démarre pas	<ol style="list-style-type: none"> 1. Profondeur excessive de coupe 2. Courroie lâche ou cassée 3. Roulements de fuseau usés 4. Refroidissement incorrect du moteur 5. Moteur usé 	<ol style="list-style-type: none"> 1. Réduire la profondeur de coupe 2. Vérifier la tension ou remplacer la courroie d'entraînement 3. Remplacer les roulements 4. Moteur propre pour augmenter le débit d'air, ou réduire le temps de fonctionnement du moteur 5. Remplacer le moteur
Vibration excessive.	<ol style="list-style-type: none"> 1. La pièce de travail est déformée, hors ronde, a défaut majeur, ou a été mal préparé ou centré pour tourner 2. Tour à bois est sur une surface inégale 3. Le boulon ou les poignées de montage moteur sont lâches 4. Courroie usée 5. Roulements de fuseau usés 	<ol style="list-style-type: none"> 1. Corriger le problème par la planification, le, sciage de bande, ou jeter la pièce de travail 2. Calez le support du tour ou ajustez les pieds sur le support pour plus de stabilité 3. Resserrer tous les boulons ou poignées 4. Remplacer la courroie 5. Remplacer les roulements
Contre-pointe se déplace lors de l'application de la pression	<ol style="list-style-type: none"> 1. Contre-pointe n'est pas sécurisé en place 2. Pression excessive exercée par la contre-pointe sur la pièce de travail 3. Les surfaces d'accouplement du lit et du contre-pointe sont grasses ou grasses. 	<ol style="list-style-type: none"> 1. Serrer le levier de verrouillage du stock de queue 2. Appliquer seulement une force suffisante avec le hayon pour tenir la pièce de travail en toute sécurité entre les centres. 3. Enlever la contre-pointe et nettoyer les surfaces du lit avec un nettoyant de graisseur
Le volant de la poupée mobile est difficile à tourner	<ol style="list-style-type: none"> 1. Le levier de verrouillage de la contre-pointe est toujours serré 2. Construire de saleté, résine sur le fil de piquant à l'intérieur 	<ol style="list-style-type: none"> 1. Lever de verrouillage de la plume de plume de queue desserrer 2. Retirer la plume, nettoyer toutes les pièces, les pièces d'huile et de graisse, puis remonter
La poupée mobile ou la base du porte-outil ne se verrouille pas en place	<ol style="list-style-type: none"> 1. Ajustement incorrect sur le mécanisme de levier de verrouillage 	<ol style="list-style-type: none"> 1. Ajuster l'écrou sous la plaque de serrage pour augmenter (ou diminuer) la pression de serrage des leviers de verrouillage
Les centres d'éperon ou de vie glissent en tournant	<ol style="list-style-type: none"> 1. Les cônes MT2 sont endommagés ou ont une accumulation de saleté ou de graisse excessive 2. Pression insuffisante lors du chargement 	<ol style="list-style-type: none"> 1. Déposer ou polir les dommages et les cônes propres, à l'intérieur et à l'extérieur. 2. Appliquer un léger revêtement d'huile sur les cônes pour éviter la rouille 3. Installez les centres avec une pression ferme. Ne frappez pas avec un objet solide
Les centres d'éperon et de vie ne s'alignent pas	<ol style="list-style-type: none"> 1. La poupée n'est pas alignée avec la contre-pointe 	<ol style="list-style-type: none"> 1. Desserrez les boulons fixant la poupée au lit, alignez les centres, puis resserrez les boulons de la poupée.

POURSUITE À LA PAGE 22

Pour les pièces ou les questions techniques contactez: techsupport@rikontools.com ou 877-884-5167.

DIAGRAMME DES PIÈCES ET LISTE DES PIÈCES

ENSEMBLE BASE DE REPOSE-OUTIL FEUILLE A

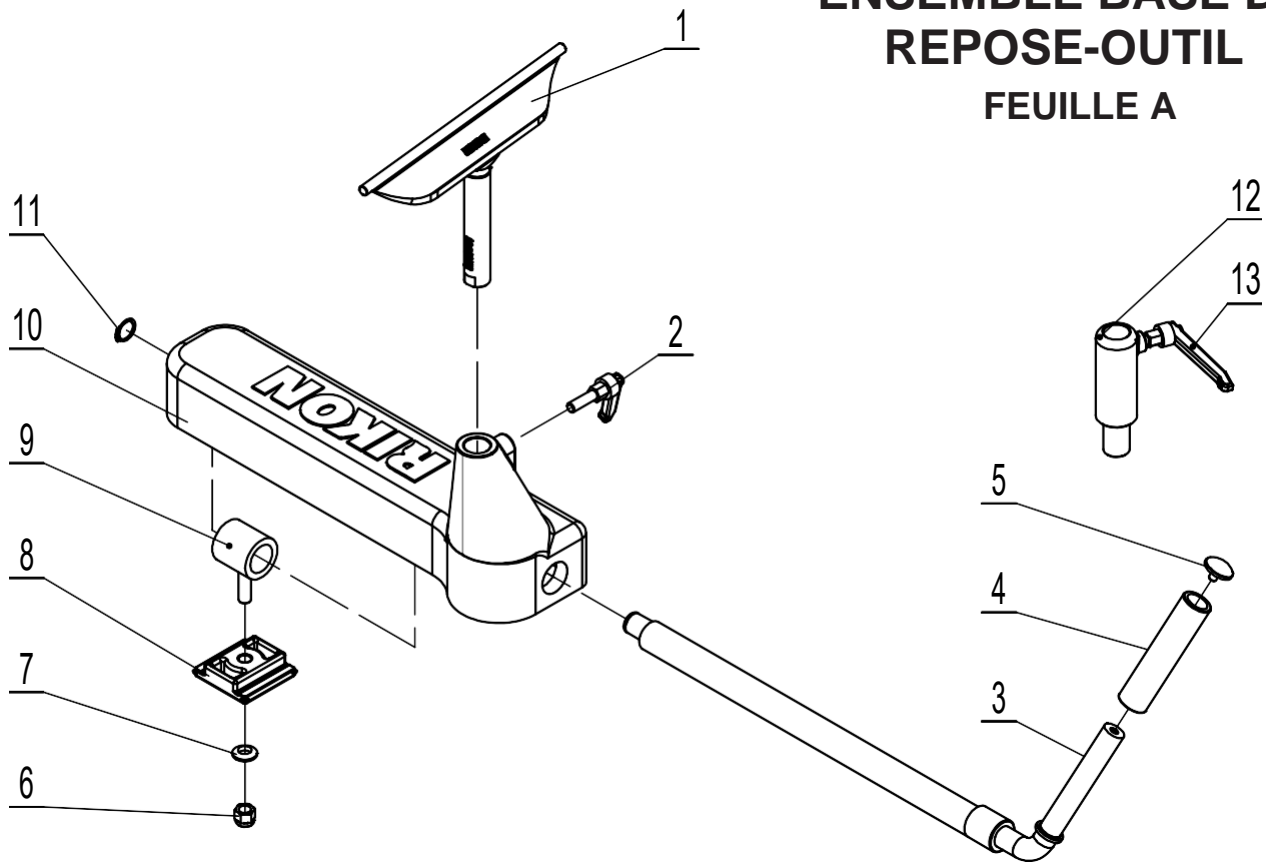

CLÉ #	DESCRIPTION	PARTIE #	QUANTITÉ
1A	Ensemble de porte-outils de 12" (Voir page 30)	70-978, 70-970, 70-966	1 chacun
2A	Poignée de verrouillage	P70-3040-2A	1
3A	Poignée	P70-3040-3A	1
4A	Manchon	P70-3040-4A	1
5A	Capuchon final	P70-3040-5A	1
6A	Écrou de serrure d'hexagone M12	P70-3040-6A	1
7A	Rondelle 12	P70-3040-7A	1
8A	Plaque de position	P70-3040-8A	1
9A	Timon	P70-3040-9A	1
10A	Base de repos d'outil	P70-3040-10A	1
11A	Bague	P70-3040-11A	1
12A	Extension de hauteur de repos d'outil	P70-3040-12A	1
13A	Poignée	P70-3040-13A	1

REMARQUE : Veuillez consulter le numéro de pièce du fabricant lors de l'appel de pièces de rechange.
Pour les pièces sous garantie, le numéro de série de votre machine est requis.

ASSEMBLAGE DE POUPÉE - FEUILLE B

PARTS DIAGRAM

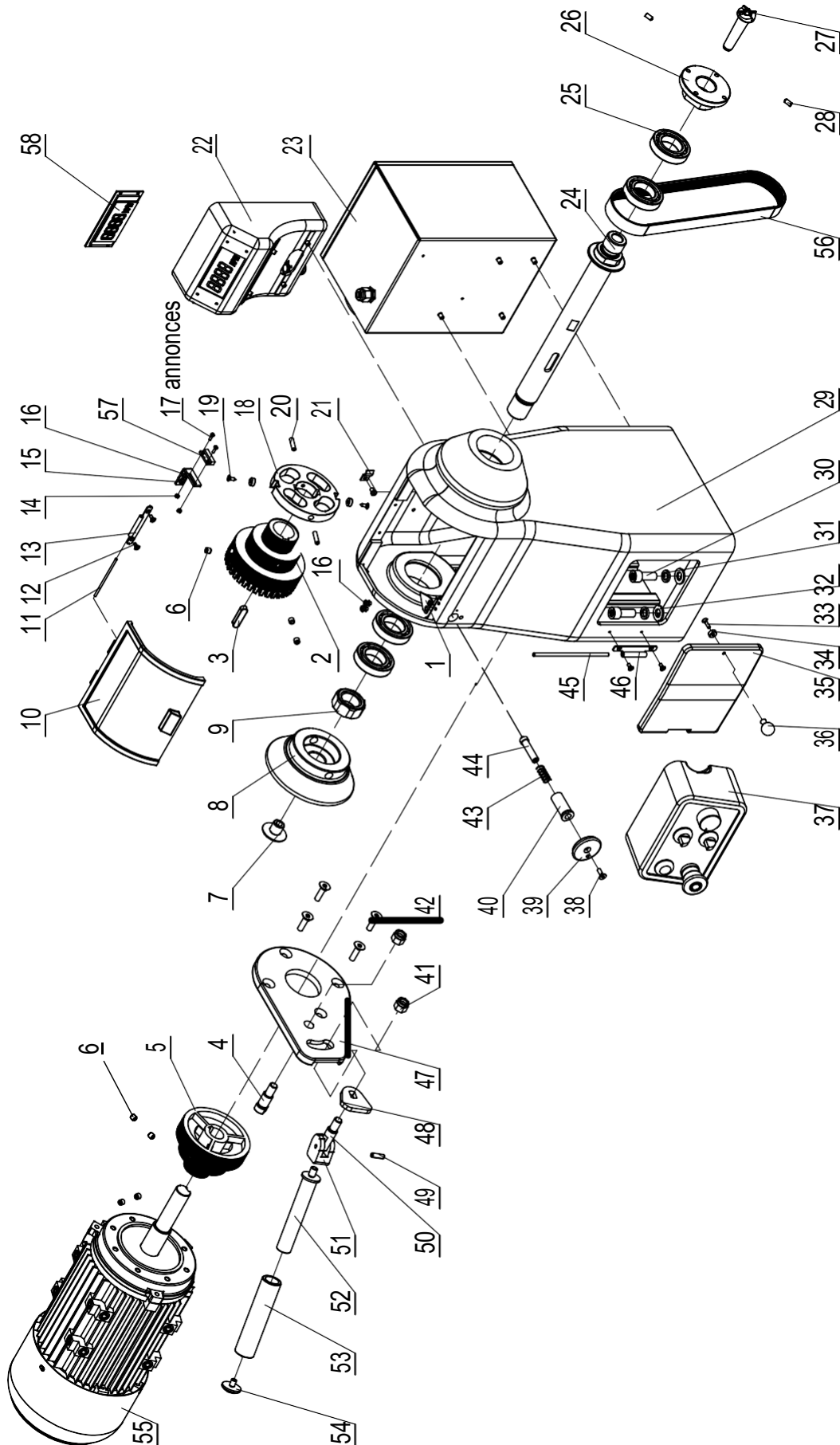

REMARQUE : Veuillez consulter le numéro de pièce du fabricant lors de l'appel de pièces de rechange.
 Pour les pièces sous garantie, le numéro de série de votre machine est requis.

LISTE DES PIÈCES

ASSEMBLAGE DE POUPÉE - FEUILLE B

CLÉ #.	DESCRIPTION	PARTIE #.	QTÉ.	CLÉ #.	DESCRIPTION	PARTIE #.	QTÉ.
1B	Pointeur	P70-3040-1B	1	30B	Vis à tête cylindrique à six pans creux M12x30	P70-3040-30B	6
2B	Poulie de broche	P70-3040-2B	1	31B	Rondelle élastique 12	P70-3040-31B	6
3B	Clé plate (type A)	P70-3040-3B	1	32B	Laveuse 12	P70-3040-32B	6
4B	Vis d'épaule	P70-3040-4B	1	33B	Vis à tête fraisée M4x16	P70-3040-33B	1
5B	Poulie moteur	P70-3040-5B	1	34B	Aimant	P70-3040-34B	3
6B	Vis à tête hexagonale M8x8	P70-3040-6B	4	35B	Plaque	P70-3040-35B	1
7B	Noix de serrure de fuseau	P70-3040-7B	1	36B	Petite poignée	P70-3040-36B	1
8B	Roue de main de fuseau	P70-3040-8B	1	37B	Boîte de commutation	P70-3040-37B	1
9B	Noix de verrouillage	P70-3040-9B	1	38B	Vis hexagonale M5x16	P70-3040-38B	1
10B	Couvrir	P70-3040-10B	1	39B	Bouton	P70-3040-39B	1
11B	Arbre de charnière	P70-3040-11B	1	40B	Manchon de repérage	P70-3040-40B	1
12B	Vis à tête fraisée M4x10	P70-3040-12B	4	41B	Écrou hexagonal M12	P70-3040-41B	1
13B	Charnière	P70-3040-13B	1	42B	Vis hexagonale M8x30	P70-3040-42B	1
14B	Écrou hexagonal M3	P70-3040-14B	2	43B	Printemps	P70-3040-43B	1
15B	Plaque de montage et lecteur RPM	P70-3040-15B	1	44B	Goupille de positionnement	P70-3040-44B	1
16B	Vis à tête fraisée M5x8	P70-3040-16B	6	45B	Arbre de charnière	P70-3040-45B	1
17B	Vis à tête fraisée M3x10	P70-3040-17B	2	46B	Charnière	P70-3040-46B	1
18B	Disque lecteur de RPM en plastique	P70-3040-18B	1	47B	Plaque d'ajustement moteur	P70-3040-47B	1
19B	Vis auto taraudeuse ST4D2x13	P70-3040-19B	2	48B	Caméra d'ajustement	P70-3040-48B	1
20B	Vis de réglage M6x25	P70-3040-20B	2	49B	Épingle cylindrique élastique	P70-3040-49B	1
21B	Pince de câble	P70-3040-21B	2	50B	Arbre de localisation	P70-3040-50B	1
22B	Unité d'affichage	P70-3040-22B	1	51B	Arbre de positionnement	P70-3040-51B	1
23B	Boîte de contrôle d'onduleur	P70-3040-23B	1	52B	Poignée	P70-3040-52B	1
24B	Broche	P70-3040-24B	1	53B	Manchon	P70-3040-53B	1
25B	Palier 6007	P70-3040-25B	4	54B	Embout	P70-3040-54B	1
26B	Plaque de visage 3-3/8" (82mm)	70-934	1	55B	Moteur	P70-3040-55B	1
27B	Centre d'éperon	70-943	1	56B	Courroie poly-v	70-987	1
28B	Vis de réglage M6x12	P70-3040-28B	2	57B	Tête de mesure de vitesse	P70-3040-57B	1
29B	Poupée	P70-3040-29B	1	58B	Lecteur RPM	P70-3040-58B	1

ENSEMBLE DE LIT DE TOUR À BOIS COULISSANT - FEUILLE C

DIAGRAMME DES PIÈCES ET LISTE DES PIÈCES

CLÉ #.	DESCRIPCIÓN	PARTIE #	QTÉ.
1C	Vis de ressort de compression	P70-3040-1C	2
2C	Embout	P70-3040-2C	1
3C	Manche	P70-3040-3C	1
4C	Poignée	P70-3040-4C	1
5C	Manchon de verrouillage	P70-3040-5C	1
6C	Vis de réglage M6x10	P70-3040-6C	1
7C	Rondelle excentrique	P70-3040-7C	1
8CA	Lit coulissant supérieur	P70-3040-8CA	1
9C	Poignée	P70-3040-9C	1
10C	Vis à tête cylindrique à six pans creux M8 x35	P70-3040-10C	2
11C	Écrou de blocage hexagonal M8	P70-3040-11C	2
12C	Plaque de jonction	P70-3040-12C	1
13C	Rondelle 8	P70-3040-13C	2
14C	Rondelle élastique 8	P70-3040-14C	2
15C	Boulon hexagonal (filetage complet) M8x16	P70-3040-15C	2
16C	Boulon hexagonal (filetage complet) M12x80	P70-3040-16C	2
17C	Rondelle 12	P70-3040-17C	2
18C	Plaque de serrage	P70-3040-18C	2
19C	Ressort	P70-3040-19C	2
20C	Bloc de verrouillage	P70-3040-20C	1
21C	Écrou de blocage hexagonal M12	P70-3040-21C	2
22C	Bille d'acier (15mm)	P70-3040-22C	2
23C	Billette de cuivre	P70-3040-23C	2
24C	Ressort	P70-3040-24C	2
25C	Vis M8x12	P70-3040-25C	1

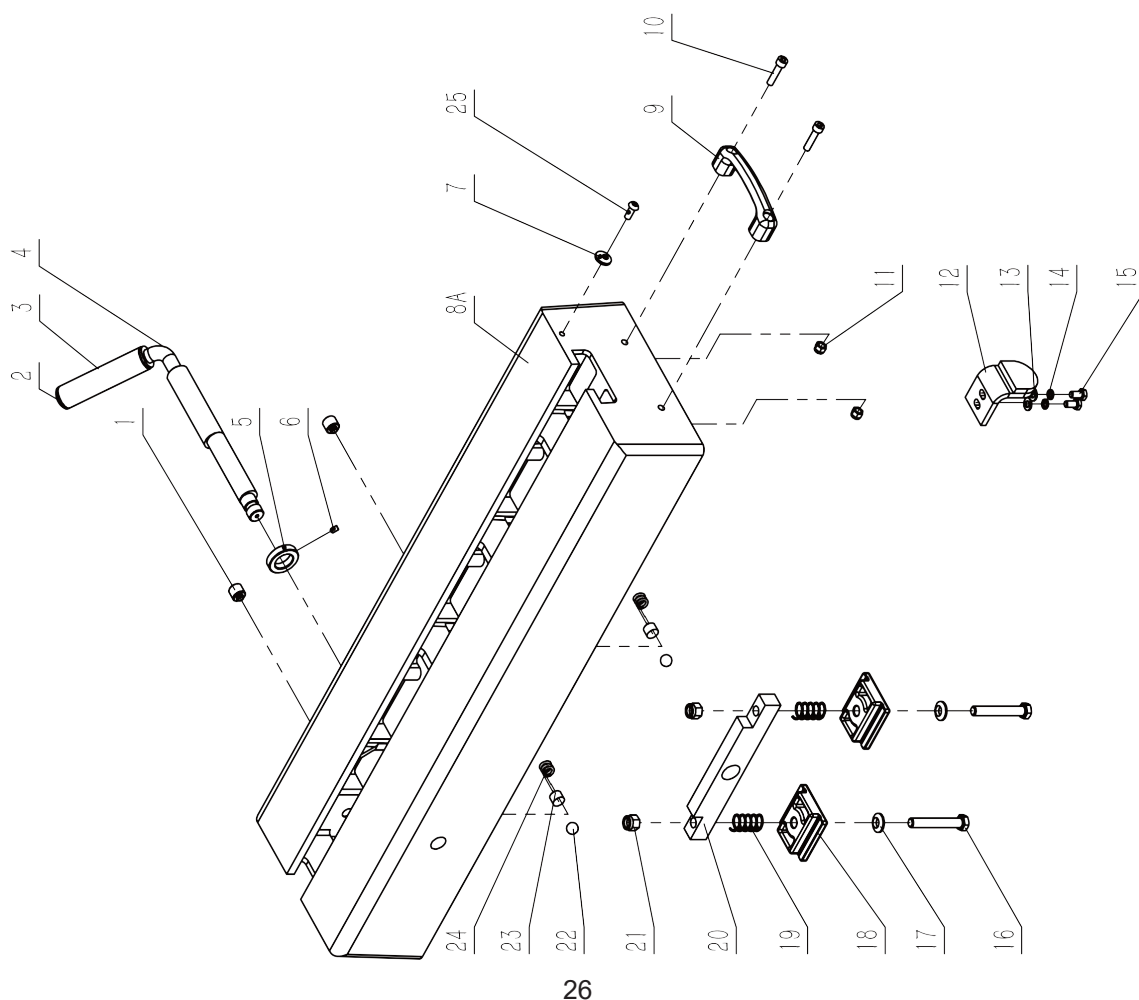

REMARQUE : Veuillez indiquer le numéro de pièce du fabricant lorsque vous appelez pour des pièces de rechange. Pour les pièces sous garantie, le numéro de série de votre machine est requis.

DIAGRAMME DES PIÈCES ET LISTE DES PIÈCES

ASSEMBLAGE CONTRE- POINTE FEUILLE D

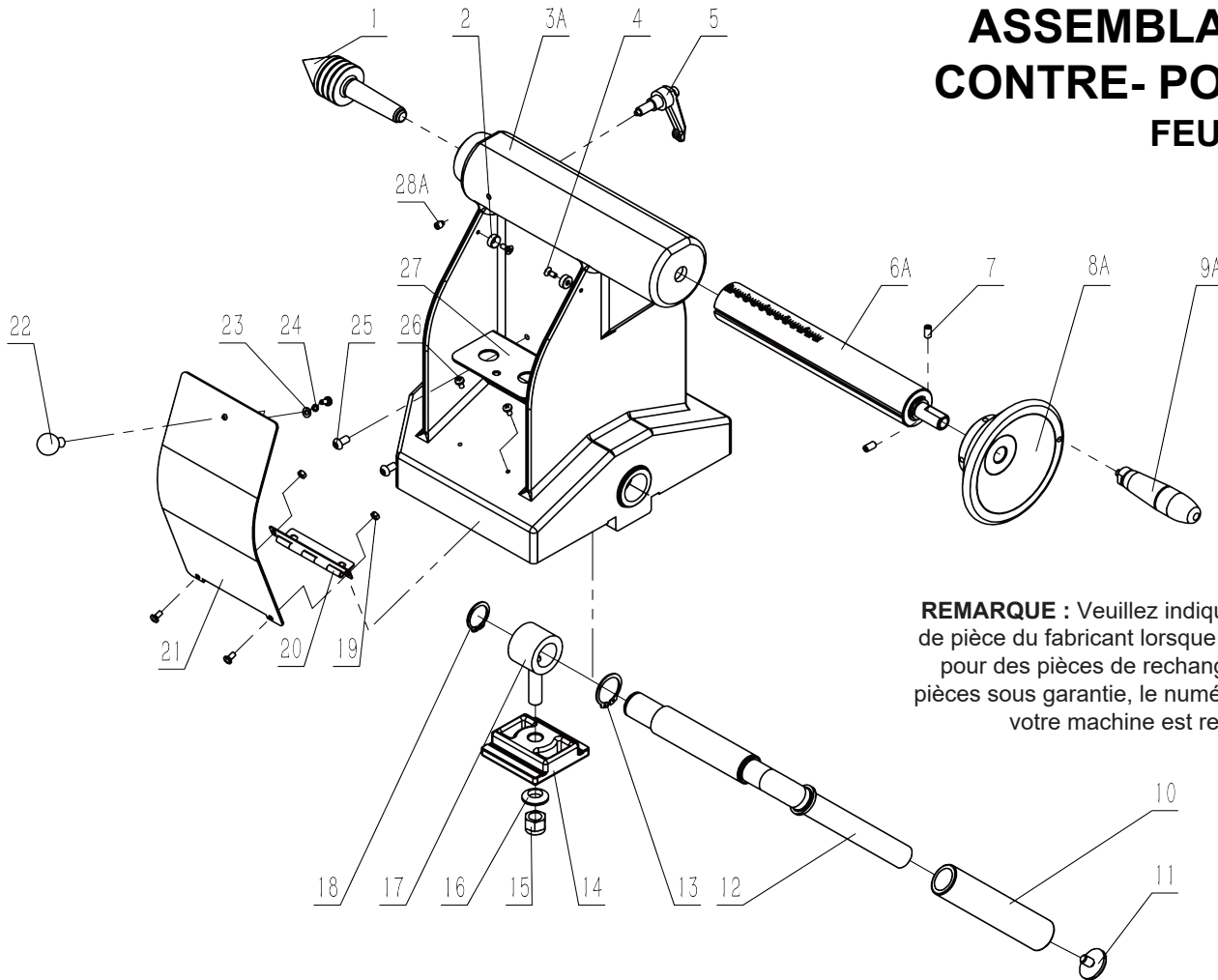

REMARQUE : Veuillez indiquer le numéro de pièce du fabricant lorsque vous appelez pour des pièces de rechange. Pour les pièces sous garantie, le numéro de série de votre machine est requis.

CLÉ#.	DESCRIPTION	PARTIE #.	QTÉ.	CLÉ#.	DESCRIPTION	PARTIE #.	QTÉ.
1D	Centre en direct	70-942	1	15D	Écrou de blocage hexagonal M12	P70-3040-15D	1
2D	Aimant	P70-3040-2D	2	16D	Laveuse	P70-3040-16D	1
3DA	Contre-pointe	P70-3040-3DA	1	17D	Barre	P70-3040-17D	1
4D	Vis à tête fraisée M4x10	P70-3040-4D	2	18D	Anneau de retenue	P70-3040-18D	1
5D	Poignée	P70-3040-5D	1	19D	Écrou hexagonal M4	P70-3040-19D	2
6DA	Ensemble arbre (Plume)	P70-3040-6DA	1	20D	Charnière	P70-3040-20D	1
7D	Vis à tête hexagonale M6x12	P70-3040-7D	2	21D	Plaque	P70-3040-21D	1
8DA	Volant	P70-3040-8DA	1	22D	Petite poignée	P70-3040-22D	1
9DA	Poignée d'assemblage	P70-3040-9DA	1	23D	Rondelle	P70-3040-23D	1
10D	Manchon	P70-3040-10D	1	24D	Rondelle élastique	P70-3040-24D	1
11D	Embout	P70-3040-11D	1	25D	Vis hexagonale M6x12	P70-3040-25D	2
12D	Poignée	P70-3040-12D	1	26D	Vis à tête cylindrique M4x8	P70-3040-26D	5
13D	Anneau de retenue	P70-3040-13D	1	27D	Porte-outil	P70-3040-27D	1
14D	Plaque de serrage	P70-3040-14D	1	28DA	Vis à tête hexagonale M6x8	P70-3040-28DA	1

DIAGRAMME DES PIÈCES ET LISTE DES PIÈCES

ENSEMBLE DE LIT DE TOUR FEUILLE E

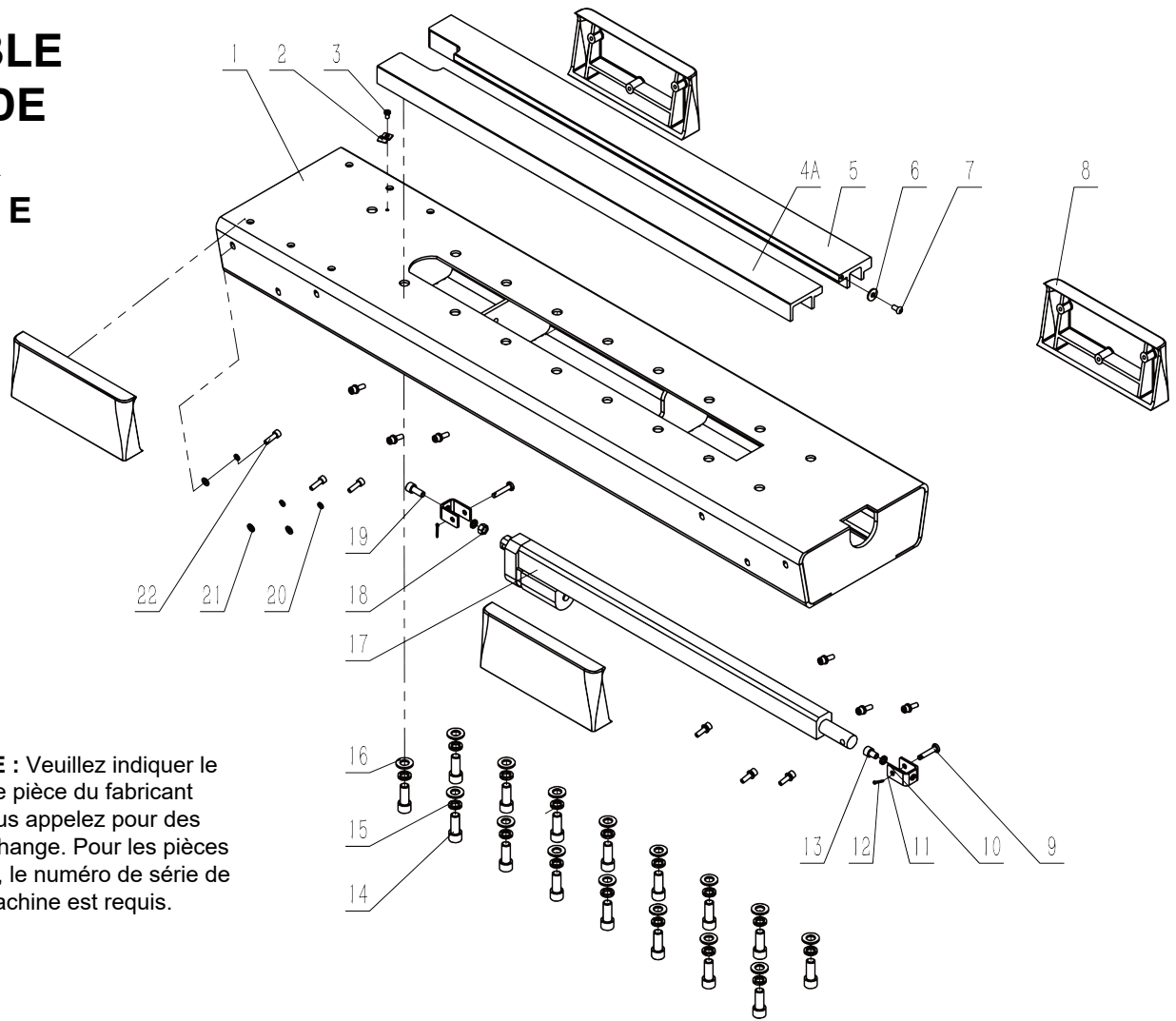

REMARQUE : Veuillez indiquer le numéro de pièce du fabricant lorsque vous appelez pour des pièces de rechange. Pour les pièces sous garantie, le numéro de série de votre machine est requis.

CLÉ #	DESCRIPTION	PARTIE #	QTÉ.	CLÉ #	DESCRIPTION	PARTIE #	QTÉ.
1E	Lit inférieur	P70-3040-1E	1	12E	Goupille	P70-3040-12E	2
2E	Serre-câble	P70-3040-2E	1	13E	Vis hexagonale M8x12	P70-3040-13E	1
3E	Vis à tête cylindrique M5x8	P70-3040-3E	1	14E	Vis hexagonale M12x30	P70-3040-14E	16
4EA	Rail avant	P70-3040-4EA	1	15E	Rondelle élastique	P70-3040-15E	16
5E	Rail arrière	P70-3040-5E	1	16E	Rondelle	P70-3040-16E	16
6E	Rondelle	P70-3040-6E	1	17E	Ensemble vérin électrique	P70-3040-17E	1
7E	Vis à tête hexagonale M6x12	P70-3040-7E	1	18E	Écrou hexagonal M8	P70-3040-18E	1
8E	Couverture de garniture	P70-3040-8E	4	19E	Vis hexagonale M8x20	P70-3040-19E	1
9E	Axe de chape	P70-3040-9E	2	20E	Rondelle élastique	P70-3040-20E	12
10E	Rondelle élastique	P70-3040-10E	2	21E	Rondelle	P70-3040-21E	12
11E	Plaque fixe	P70-3040-11E	2	22E	Vis hexagonale M6x20	P70-3040-22E	12

DIAGRAMME DES PIÈCES ET LISTE DES PIÈCES

ENSEMBLE BASE DE TOUR FEUILLE F

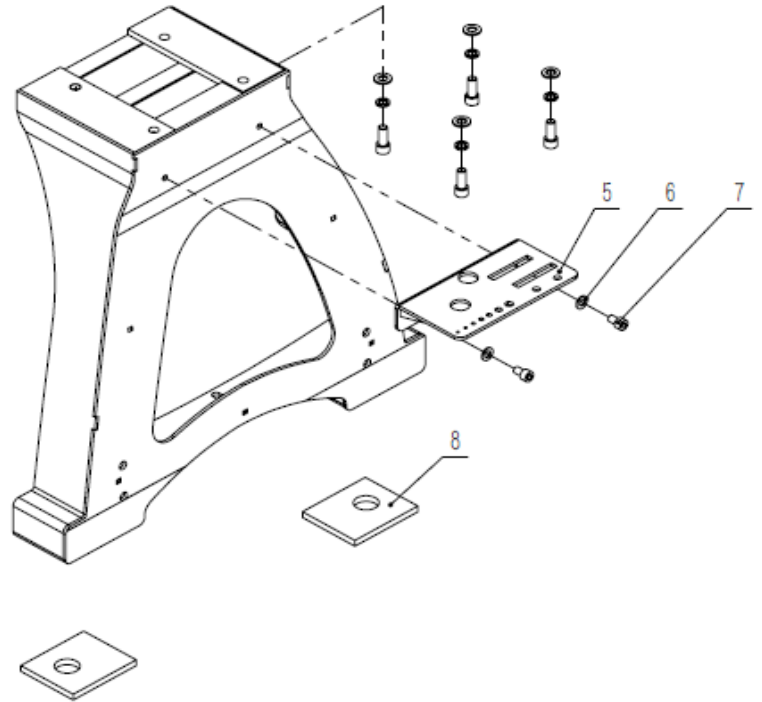
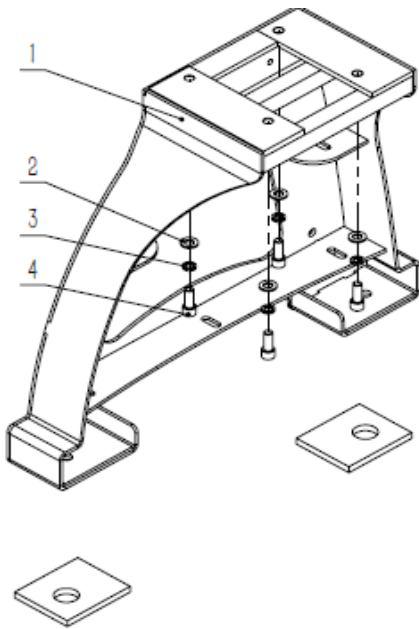

REMARQUE Veuillez indiquer le numéro de pièce du fabricant lorsque vous appelez pour des pièces de rechange. Pour les pièces sous garantie, le numéro de série de votre machine est requis.

CLÉ #.	DESCRIPTION	PARTIE #.
1F	Jambe	P70-3040-1F
2F	Rondelle 12	P70-3040-2F
3F	Rondelle élastique	P70-3040-3F
4F	Vis à tête hexagonale M12x35	P70-3040-4F
5F	Porte-outils	P70-3040-5F
6F	Rondelle	P70-3040-6F
7F	Vis à tête hexagonale M10x16	P70-3040-7F
8F	Tampons en caoutchouc	P70-3040-8F

OUTILS NON INDIQUÉS OU INDIQUÉS SUR LES PAGES PRÉCÉDENTES

Clé hexagonale - 2.5mm	P-HEX2.5	Clé - 13mm/16mm	P-Clé 13/16mm
Clé hexagonale - 3mm	P-HEX3	Clé - 17mm/19mm	P-Clé 17/19mm
Clé hexagonale - 4mm	P-HEX4	Clé - 38mm/46mm	P-Clé 38/46mm
Clé hexagonale - 5mm	P-HEX5		
Clé hexagonale - 6mm	P-HEX6	Barre d'élimination x-long	P70-3040-KOBAR
Clé hexagonale - 8mm	P-HEX8	Barre de débrayage petite pour point central d'éperon	P70-100-104A
Clé hexagonale - 10mm	P-HEX10		



PORTE-OUTILS RIKON PRO

Les dessus et montants de porte-outils tournants interchangeables vous permettent de mélanger et d'assortir les pièces pour répondre aux tailles de repose-outils dont vous avez besoin.

Les poteaux ont des extrémités filetées M12 x 1,25 qui s'installent dans la base des plateaux porte-outils. La rondelle élastique fixe le poteau et le dessus ensemble.

A. Dessus de porte-outils PRO uniquement

- 70-975 4" (102mm) Long
- 70-976 6" (152mm) Long
- 70-977 8" (203mm) Long
- 70-978 12" (305mm) Long

B. Rondelle à ressort de compression uniquement

- 70-970 1" (25.4mm) de diamètre

C. PRO uniquement Poteaux e support d'outils

(comprend la rondelle)

- 70-966 5-1/8" (130mm) Long x 1" (25,4 mm) de diamètre
- 70-967 3-3/4" (95mm) Long x 1" (25,4 mm) de diamètre
- 70-969 3-3/8" (85mm) Long x 1" (25,4 mm) de diamètre
- 70-968 2-3/4" (70mm) Long x 5/8" (15,9 mm) de diamètre

70-972 PIEDS RÉGLABLES - LOT DE 4

Pieds tout en métal avec coussinets de base pivotants de 3-1 / 8 "(80 mm). L'ensemble comprend le matériel à installer sur les pieds du tour avec des trous de montage pré-perçés.



70-971 ROULETTES PIVOTANTES RÉTRACTABLES LOT DE 4

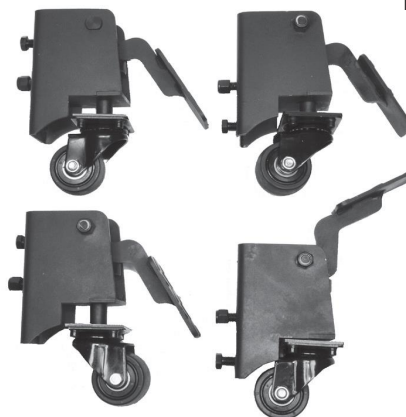

Comprend des supports et du matériel pour installer ces roulettes de 2-1 / 2 po de diamètre sur les pieds du tour 70-3040. Les pédales activées par le pied soulèvent le tour d'environ 1", de sorte que le tour peut être facilement déplacé en cas de besoin.

70-960 EXTENSION DE REPOSE D'OUTIL

Augmente la portée des porte-outils pour les surfaces de tournage impossibles avec les porte-outils standard. Possède un poteau et un trou de 1 po, avec une portée de 7 1/2 po.



70-959 EXTENSION DE HAUTEUR DU REPOS D'OUTIL

L'élévation de l'outil repose de 4 po plus haut lorsque vous travaillez sur des tours de plus grande capacité de rotation Possède un poteau de 1 po et un trou de réception de 1 po pour fixer vos porte-outils avec sa poignée à levier.



PLAQUES VISAGE

Avoir des trous pour le montage à vis des projets. Pour les tours avec filetage de broche 1-1 / 4 "x 8 TPI.

- 70-934 3-3/8" Diamètre
- 70-937 6" Diamètre



30-991 ENSEMBLE MANDRIN ET ARBURE DE FORAGE

L'ensemble comprend un mandrin à clé avec une capacité de maintien de 1/32 "à 5/8" de diamètre. Utiliser sur les tours avec trous de broche MT2.



70-907 INSERT DE LIT D'ÉCART

Cette courte duplication du lit de tour supérieur du tour 70-3040 s'installe sur le lit inférieur exposé et continue la piste du lit supérieur à la même hauteur que le lit coulissant. Cela signifie que la base de votre porte-outil peut maintenant être positionnée n'importe où sur le tour pour tourner, coulissant de bout en bout, entre les centres. Une deuxième base de support d'outils n'est pas nécessaire. Voir page 15.



ACCESSOIRES



70-958 ENSEMBLE BASE DE REPOSE-OUTIL

Il s'agit de la même base de porte-outils fournie avec le tour 70-3040. Pour une utilisation sur le lit inférieur lorsque le lit coulissant du tour est étendu pour les broches tournantes. Ce deuxième porte-outil (avec rallonge de hauteur), ainsi que l'autre base fournie sur le lit coulissant, permet de tourner le long d'une broche pleine de 40" en commutant des gouges entre les deux repose-pieds. Comprend l'assemblage de base uniquement, sans support d'outil ni extension de hauteur de support d'outil. Voir pages 14 et 23. d'outil. Voir les pages 14 & 23.

70-942 CENTRE EN DIRECT

Idéal pour centrer la pièce avec des trous d'extrémité pré-perçés de 1/8" à 1-3/8" pour le tournage. Comprend deux roulements à billes scellés pour un fonctionnement en douceur, un cône Morse #2 et une construction en acier allié.



70-987 COURROIE D'ENTRAÎNEMENT

Courroie d'entraînement Multi-V en caoutchouc pour le tour 70-3040.



70-990 RONDELLE DE BROCHE EN NYLON

Installer sur les broches de tour de 1-1/4" x 8TPI pour un retrait plus facile des plaques frontales et des mandrins. 1-3/8" ID x 1-3/4" OD.



GARANTIE

RIKON
POWER TOOLS®

Garantie Restreinte 5 ANS

RIKON Power Tools Inc. ("Vendeur") garantit à l'acheteur original de nos produits uniquement que chacun de nos produits est exempt de défauts matériels et de main d'œuvre pour une période de cinq (5) ans à partir de la date d'achat chez le détaillant. La garantie est non-transférable.

Cette garantie ne s'applique pas aux défauts découlant directement ou indirectement d'une mauvaise utilisation, d'abus, de négligence, d'accidents, de réparations, de modifications, d'un manque d'entretien ou d'une usure normale. Le Vendeur ne pourra être tenu responsable en aucune circonstance des dommages découlant d'un produit défectueux. Toutes autres garanties, explicites ou implicites, que ce soit de mise en marché, d'aptitude à l'utilisation ou autres sont expressément rejetées par le Vendeur. Cette garantie de cinq ans ne s'applique pas aux produits utilisés à des fins commerciales, industrielles ou éducationnelles. Les termes de la garantie pour ces usages seront limités à une période de deux ans.

Cette garantie limitée ne s'applique pas aux accessoires tels que les lames, mèches de perçage, disques abrasifs, meules, courroies, roulements à bille et autres items associés.

Le Vendeur ne peut être tenu responsable en cas de décès, blessures corporelles aux personnes ou dommages matériels aux biens, ou de tout autres dommages découlant de l'utilisation de nos produits.

Pour profiter de cette garantie, une documentation avec preuve d'achat incluant la date d'achat et une explication détaillée du problème doit être fournie.

Le Vendeur se réserve en tout temps le droit d'effectuer, sans avis préalable, les modifications qu'il juge nécessaires, et ce peu importe la raison quelle qu'elle soit, aux pièces, connecteurs et équipements additionnels.

Pour enregistrer votre machine en ligne, visitez RIKON au
www.rikontools.com/warranty

Pour profiter de cette garantie, ou pour toute question, svp nous contacter au 877-884-5167
ou par courriel à warranty@rikontools.com



Pour plus d'informations :
25 Commerce Way
North Andover, MA 01845

877-884-5167 / 978-528-5380
techsupport@rikontools.com



LIEN VERS LE SITE DE RIKON